

# *the Sage Smart Tea Infuser™ Compact*

STM500



EN QUICK GUIDE

DK QUICK GUIDE

SE QUICK GUIDE

NO QUICK GUIDE

FI PIKAOPAS

# **Sage®**



## Contents

2	Important Safeguards
6	Components
8	Functions
10	Care & Cleaning
11	Troubleshooting
12	Guarantee

## **SAGE® RECOMMENDS SAFETY FIRST**

**At Sage® we are very safety conscious. We design and manufacture consumer products with the safety of you, our valued customer, foremost in mind. In addition we ask that you exercise a degree of care when using any electrical appliance and adhere to the following precautions.**

## **IMPORTANT SAFEGUARDS**

### **READ ALL INSTRUCTIONS BEFORE USE AND SAVE FOR FUTURE REFERENCE**

- A downloadable version of this document is also available at [sageappliances.com](http://sageappliances.com)
- Before using for the first time please ensure that your electricity supply is the same as shown on the rating label on the underside of the appliance. If you have any concerns please contact your local electricity company.
- Remove and safely discard any packaging materials before first use.
- To eliminate a choking hazard for young children, safely discard the protective cover fitted to the power plug.
- This appliance has been designed specifically for the purpose of heating and boiling quality drinking water and tea only. Under no circumstances should this product be used to heat or boil any other liquids or foodstuffs.
- Position the appliance on a stable, heat resistant, level, dry surface away from the edge and do not operate on or near a heat source such as a hot plate, oven or gas hob.
- Do not place the appliance on or near a hot gas burner, electric element or where it could touch a heated oven.
- Position the appliance at least 20cm from walls or heat/steam sensitive materials and provide adequate space above and on all sides for air circulation.
- Do not operate the kettle on sink drain board.

- Always ensure the appliance is properly assembled before connecting to a power outlet and operating. Follow the instructions provided in this book.
  - The installation of a residual current safety switch is recommended to provide additional safety when using all electrical appliances. Safety switches with a rated operating current not more than 30mA are recommended. Consult an electrician for professional advice.
  - The glass jug must be used only with the power base supplied. Do not use on a range top.
  - The appliance is not intended to be operated by means of an external timer or separate remote control system.
  - Do not touch hot surfaces. Use the handle for lifting and carrying the glass jug.
  - Attach the jug lid securely to the glass jug before operation.
  - Do not place anything on top of the lid.
  - Do not open the jug lid during operation as scalding may occur.
  - Extreme caution must be used when moving the glass jug containing hot liquid.
  - Use caution when pouring water from the glass jug as boiling water and steam will scald. Do not pour the water too quickly.
  - To avoid scalding, never fill the glass jug past the 'MAX' line marking.
  - Do not operate the appliance without water. Always fill the glass jug to at least the 'MIN' marking. Should it be operated without water, the boil-dry protection will shut the power off automatically. Allow the appliance to cool before refilling.
-  **WARNING**
- Do not remove the glass jug from the power base during heating or when the basket is in operation. Ensure the appliance has completed the water heating or tea brewing cycle before removing the glass jug from the power base.
  - The use of accessory attachments not recommended by Sage® may result in fire, electric shock or injury to persons.
  - Always ensure the appliance is turned OFF, unplugged at the power outlet and has been allowed to cool before cleaning, attempting to move or storing.
  - When the appliance is not in use or when left unattended, disconnect the power cord from the wall outlet.
  - Allow the appliance to cool down in between brewing cycles.

- Keep the glass jug clean. Follow the cleaning instruction provided in this book.
- Do not use harsh abrasives or caustic cleaners when cleaning this appliance.
- Children should not play with the appliance.
- The glass jug has been specially treated to make it stronger, more durable and safer than ordinary glass, however it is not unbreakable. If dropped or struck extremely hard, it may break or weaken, and could at a later time shatter into many small pieces without apparent cause.
- Any maintenance other than cleaning should be performed by an authorised Sage® service centre.
- The appliance can be used by children aged 8 or older and persons with reduced physical, sensory or mental capabilities or a lack of experience and knowledge, only if they have been given supervision or instruction concerning use of the appliance in a safe way and understand the hazards involved.
- Children should not play with the appliance.

- Always turn the appliance to the OFF position, switch off at the power outlet and unplug at the power outlet when the appliance is not in use.

 **WARNING**

- Do not wash jug exterior under running water.



# IMPORTANT SAFEGUARDS FOR ALL ELECTRICAL APPLIANCES

- Fully unwind the power cord before operating.
- This appliance is for household use only. Do not use the appliance for anything other than its intended use. Do not use in moving vehicles or boats. Do not use outdoors. Misuse may cause injury.
- Do not let the power cord hang over the edge of a bench or table, touch hot surfaces or become knotted.
- Close supervision is necessary when any appliance is used by or near children.
- Cleaning of the appliance should not be carried out by children unless they are 8 years or older and supervised.
- The appliance and its cord should be kept out of reach of children aged 8 years and younger.
- Do not use the appliance if the power cord, power plug, or appliance becomes damaged

in any way. If damaged and maintenance other than cleaning is required please contact Sage Customer Service or go to [sageappliances.com](http://sageappliances.com)



## WARNING

- Do not operate the appliance on an inclined surface.
- Do not move the appliance while it is switched on.



The symbol shown indicates that this appliance should not be disposed of in normal household waste. It should be taken to a local authority waste collection centre designated for this purpose or to a dealer providing this service. For more information, please contact your local council office.



To protect against electric shock, do not immerse the glass jug base, power base, power cord or power plug in water or allow moisture to come in contact with these parts. Avoid spilling water onto the power base's connector. Do not immerse the glass jug or the power base for cleaning.

## SAVE THESE INSTRUCTIONS



# Components



- A. Inner Lid
- B. Stainless Steel Tea Basket
- C. Spout
- D. Outer Lid
- E. Glass Body

- F. Immersed Temperature Sensor
  - G. Handle
  - H. Power Base
  - I. Cord Storage
- BPA Free Materials\***

\* Sage makes its BPA free claim for this product based on independent laboratory testing performed for all the food contact plastic materials of the product per EU Commission regulation No 10/2011.



## Rating Information

220-240V ~ 50-60Hz 1200-1428W



# Components

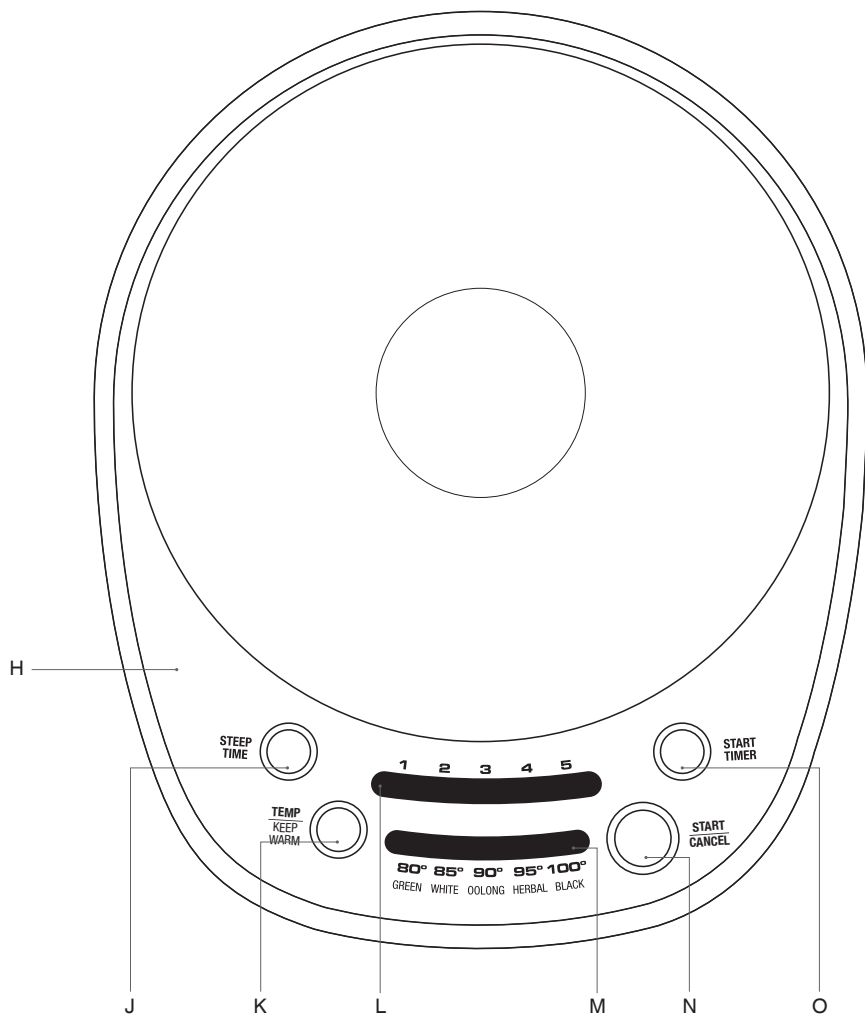

- J. STEEP TIME button
- K. TEMP/KEEP WARM button
- L. Steep time indicator

- M. Temperature / tea type indicator
- N. START/CANCEL button
- O. START TIMER button



## Functions

### BEFORE FIRST USE

In order to remove any dust or protective residues from the manufacturing process, it is recommended to run a boiling cycle then discard the water.

1. Remove and safely discard any packing material, promotional labels and tape from the tea maker.
2. Lift the inner lid along with attached tea basket.

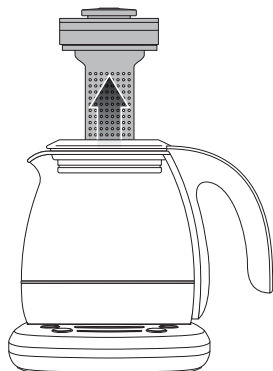

Then remove the outer lid. Wash the outer lid, tea basket, and inner lid in warm soapy water with a soft sponge, rinse and dry thoroughly.



### WARNING

Never immerse the base of the glass jug, the power base, power cord or power plug in water or allow moisture to come in contact with these parts.

3. Place the power base on a flat, dry surface.
4. Unwind the power cord completely and insert the power plug into a grounded wall outlet.



### WARNING

Never fill the glass jug with chilled water. Allow the Sage Smart Tea Infuser™ Compact to cool before refilling.



### WARNING

Filling past the MAX line may result in serious burns or injuries as a result of overflowing hot or boiling water. Filling below the MIN line will result in the Sage Smart Tea Infuser™ Compact switching off before the water has boiled or reached the selected temperature.

5. Detach the tea basket from the inner lid by pressing the button.

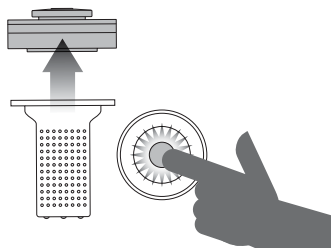

6. Without the tea basket in place, fill the glass jug to the water MAX mark and place on the power base. Securely fit the lid onto the glass jug.
7. Select '100°C' in the temperature indicator by pressing TEMP/KEEP WARM button and turn off the timer by pressing STEEP TIME button several times. Then press START/CANCEL button to start.
8. Once the water reaches 100°C, it will beep 3 times.
9. Discard the water. The Sage Smart Tea Infuser™ Compact is now ready to use.



## BREWING TEA

1. Fill the glass jug with desired amount of water. Ensure you do not fill past the MAX mark. Place the outer lid, tea basket, and inner lid.
2. Select the tea type by pressing the TEMP/KEEP WARM button. The tea type determines brew temperature and steep time, based on medium strength. The Sage Smart Tea Infuser™ Compact has 5 preset tea types recommended for optimal brewing of Green, White, Oolong, Herbal, or Black tea.

TEA TYPE		Green	White	Oolong	Herbal	Black
<b>Preset Brew Temp</b>		80°C	85°C	90°C	95°C	100°C
<b>Steep Time* (mins)</b>	<b>Mild</b>	2	2	2	3	1
	<b>Medium*</b>	3	3	3	4	2
	<b>Strong</b>	4	4	4	5	3

\* Preset steep time is based on medium strength, but you can adjust depending on your taste.



### NOTE

This product is not calibrated for commercial or scientific use. Temperatures may vary +/- 3°C, which is within range for optimal brewing for each tea variety.

3. Start heating by pressing START/CANCEL button. The Sage Smart Tea Infuser™ Compact will start heating.
4. Once the selected brew temperature is reached it will beep 3 times. Open the tea basket lid by pressing the detachment button and use a tea spoon (approximately 5g) to fill the basket with tea leaves. As a general guide, use 1 teaspoon of tea leaves per cup / 250ml of water, however this will depend on the instructions on tea packaging and your personal preference. Re-place the tea basket lid.

### Water to tea scoop ratio

500mL	2 teaspoons
750mL	3 teaspoons
1000mL	4 teaspoons

5. Start steeping by pressing the START TIMER button. The timer is set based on medium strength by default, but you can change this by pressing STEEP TIME button.



### NOTE

Temperature and time can be changed during heating or steeping cycle.

Once brewing cycle is complete, the Sage Smart Tea Infuser™ Compact will beep 3 times. Lift the inner lid along with tea basket, and detach the tea basket. Then close the lid. Your tea is ready now. The Sage Smart Tea Infuser™ Compact will keep the tea warm until you are ready to drink.



### NOTE

Keep Warm will last for 30 minutes after the tea is brewed. When the glass jug is removed from the power base, it will stop Keep Warm function.

To restart the Keep Warm function, place the jug containing Tea or Water on the power base, then press and hold the TEMP/KEEP WARM button for 2 secs. The jug will keep warm for another 30 mins at the previous brewed temperature.

## BOILING WATER

Remove the tea basket and fill the glass jug with water. Close the jug with the lid. Select the desired temperature by pressing TEMP/KEEP WARM button, and then turn off time indicator by pressing STEEP TIME button. Press START/CANCEL button to start. When finished, it will beep 3 times.

## CHANGING BEEP VOLUME

Press and hold STEEP TIME button and TEMP/KEEP WARM button together for 2 seconds to enter volume adjustment mode. Press STEEP TIME button to choose among OFF (mute), 3 (default), and 5 (louder). To save and exit, press the two buttons together or wait for 7 seconds.



## Care & Cleaning

### CLEANING THE GLASS JUG

- After each use, empty the glass jug. Do not allow brewed tea to stand overnight. Allow the glass jug to fully cool before cleaning.
- Wipe the interior of the glass jug with a soft damp sponge or rinse with warm water.
- Wipe the exterior of the glass jug with a soft damp cloth to clean.



### WARNING

Never immerse or wash exterior of glass jug under running water.



### NOTE

Do not use chemicals, steel wool, or abrasive cleaners to clean the inside or outside of the glass jug as these may scratch the surface.

- To remove the build-up of tannin, the astringent chemical constituent of tea, fill the glass jug with water up to the MAX mark and bring water to boil and allow water to cool for one minute. Add contents of Tea Maker Cleaner (available at Sage web page) and allow to stand for 5 minutes. Empty Sage Smart Tea Infuser™ Compact, refill with fresh water and boil. Repeat this step again. Empty the Sage Smart Tea Infuser™ Compact and rinse thoroughly.
- Dry thoroughly with a soft, lint-free cloth before using.



### NOTE

Through regular use over time, scale build-up can affect the performance and the life of the Sage Smart Tea Infuser™ Compact. Lime and phosphate are common forms of scale that can damage your Sage Smart Tea Infuser™ Compact. Lime scale, a harmless mineral, comes in the appearance of white-coloured or rusty looking build up on the inner walls and inner base of the glass jug. Phosphate scale can't be seen, however, it can cause the water to appear cloudy when heated. To prevent scale from damaging your Sage Smart Tea Infuser™ Compact, ensure to descale the glass jug regularly. Use Descaler (available at Sage web page) and follow the instructions.



### WARNING

Causes skin irritation. Wash hands thoroughly after handling. Wear protective gloves/protective clothing/eye protection/face protection.



### NOTE

Allow all parts of the Sage Smart Tea Infuser™ to cool completely before disassembling and cleaning.



### WARNING

Never immerse the base of the glass jug, power base, power cord or power plug in water or allow moisture to come in contact with these parts.



## CLEANING THE OUTER LID

- Wash the outer lid in warm soapy water with a soft sponge, rinse and dry thoroughly.
- Alternatively, the outer lid is dishwasher safe.
- Let all surfaces dry thoroughly prior to using.

## CLEANING THE BASKET

- Wash the inner lid and tea basket in warm soapy water with a soft sponge, rinse and dry thoroughly. A non-abrasive liquid cleanser or mild spray solution may be used to avoid build-up of stains. Apply the cleanser to the sponge, not the accessory surfaces, before cleaning.
- The tea basket is dishwasher safe, but the inner lid is not.
- Let all surfaces dry thoroughly before using.

## CLEANING THE POWER BASE

- Wipe the power base with a soft-damp sponge.
- Let all surfaces dry thoroughly prior to inserting the power plug into the wall outlet.

## STORAGE

- Ensure the Sage Smart Tea Infuser™ Compact is switched off, cleaned and dried before storing.
- Ensure that the tea basket is correctly assembled.
- Ensure that the jug lid is securely in place on the glass jug.
- Wrap the power cord around the power cord storage under the power base.
- Store the Sage Smart Tea Infuser™ Compact upright on the power base. Do not store anything on top.



## Troubleshooting

PROBLEM	WHAT TO DO
<b>The Sage Smart Tea Infuser™ Compact does not switch on</b>	<ul style="list-style-type: none"> <li>• Check the power plug is securely inserted into the outlet.</li> <li>• Insert the power plug into an independent outlet.</li> <li>• Insert the power plug into a different outlet.</li> <li>• Reset the circuit breaker if necessary.</li> <li>• For additional safety the Sage Smart Tea Infuser™ Compact is fitted with a thermal cut out. In the event of severe overheating, the Sage Smart Tea Infuser™ Compact will automatically shut down to prevent further damage.</li> </ul>
<b>The Sage Smart Tea Infuser™ Compact does not work</b>	<ul style="list-style-type: none"> <li>• Check the glass jug is securely positioned on the power base.</li> </ul>
<b>I cannot select a certain function</b>	<ul style="list-style-type: none"> <li>• Certain features cannot be selected or changed during the heating or brewing cycle. LED lights surrounding the buttons will indicate the availability of the functions.</li> </ul>
<b>After boiling water, bubbles appear around the temperature sensor</b>	<ul style="list-style-type: none"> <li>• This is normal for the functionality of the Sage Smart Tea Infuser™ Compact.</li> </ul>
<b>My tea tastes too weak or too strong</b>	<ul style="list-style-type: none"> <li>• Perform a cleaning cycle as per instruction in the booklet.</li> <li>• Follow the cleaning instructions in this booklet.</li> </ul>



## Guarantee

### **2 YEAR LIMITED GUARANTEE**

Sage Appliances guarantees this product for domestic use in specified territories for 2 years from the date of purchase against defects caused by faulty workmanship and materials. During this guarantee period Sage Appliances will repair, replace, or refund any defective product (at the sole discretion of Sage Appliances).

All legal warranty rights under applicable national legislation will be respected and will not be impaired by our guarantee. For full terms and conditions on the guarantee, as well as instructions on how to make a claim, please visit [www.sageappliances.com](http://www.sageappliances.com).



## Notes



## Indhold

- 14 Vigtige sikkerhedsoplysninger
- 18 Komponenter
- 20 Funktioner
- 22 Pleje og rengøring
- 23 Fejlfinding
- 24 Garanti

**SAGE®**

## **ANBEFALER SIKKERHED FREM FOR ALT**

Hos Sage® er vi meget sikkerhedsbevidste. Når vi designer og producerer forbrugerprodukter er det først og fremmest med brugernes sikkerhed for øje. Derudover beder vi om, at du udviser varsomhed, når du bruger et elektrisk apparat og overholder de følgende forholdsregler.

## **VIGTIGE SIKKERHEDS- OPLYSNINGER**

**LÆS HELE BRUGSANVISNINGEN, FØR APPARATET TAGES I BRUG, OG GEM DEN TIL SENERE**

- Du kan også downloade denne brugsanvisning på [sageappliances.com](http://sageappliances.com).

- Før maskinen tages i brug første gang skal du sikre, at din elforsyning er den samme som vist på mærkaten i bunden af apparatet. Hvis du har spørgsmål i den forbindelse, bedes du kontakte dit lokale elselskab.
- Fjern al emballage og indpakning, før du bruger maskinen første gang.
- Bortskaf beskyttelsesindpakningen omkring stikket på forsvarlig vis, da børn kan blive kvalt, hvis de putter det i munden.
- Dette apparat er designet specifikt med henblik på at opvarme og koge drikkevand og te. Dette produkt må under ingen omstændigheder bruges til at opvarme andre væsker eller fødevarer.
- Placer maskinen på en stabil, varmefast, tør flade væk fra kanten, og brug ikke maskinen nær en varmekilde som f.eks. en varmeplade eller et gasblus.
- Placer ikke apparatet på eller tæt på et varmt gas- eller elektrisk komfur, eller hvor det kan komme i berøring med en opvarmet ovn.
- Placer apparatet mindst 20 cm fra vægge eller varme-/dampfølsomme materialer og sørg for, at der er tilstrækkelig plads ovenover og til alle sider af hensyn til luftcirkulationen.
- Brug ikke kedlen i en vask eller på en afløbsbakke.

- Kontrollér altid, at produktet er rigtigt samlet, inden det tilsluttes en stikkontakt og tages i brug. Følg anvisningerne i denne manual.
- Det anbefales at installere en sikkerhedskontakt for reststrøm ved brug af alle elektriske apparater. Det anbefales at bruge sikkerhedskontakter med en maksimal arbejdsstrøm på ikke over 30 mA. Kontakt en elektriker for at få professionel hjælp.
- Glaskanden må kun bruges sammen med den medfølgende sokkel. Brug den ikke oven på et komfur.
- Apparatet er ikke beregnet til brug ved hjælp af en ekstern timer eller separat system til fjernbetjening.
- Rør ikke ved varme overflader. Brug håndtaget til at løfte og bære glaskanden.
- Sæt kandelåget fast på glaskanden, før den bruges.
- Placer ikke andre ting oven på låget.
- Åbn ikke låget, når apparatet er i brug, da varm damp kan skolde.
- Vær meget forsigtig, når du flytter glaskanden med varm væske.
- Vær forsigtig, når du hælder vand fra glaskanden, da kogende vand og damp kan skolde. Hæld ikke vandet for hurtigt ud.
- For ikke at risikere at blive skoldet må du aldrig fylde kanden til over MAX-linjen.
- Benyt ikke apparatet uden vand. Fyld altid glaskanden op til mindst MIN-markeringen. Hvis den bruges uden vand, vil beskyttelsessikringen automatisk slå strømmen fra. Lad apparatet køle af, før du fylder det igen.



#### ADVARSEL

- Fjern ikke glaskanden fra soklen under opvarmning, eller når filteret er i brug. Sørg for at apparatet er helt færdig med at varme vandet op eller brygge te, før du fjerner glaskanden fra soklen.
- Brug af ekstraudstyr, som ikke anbefales af Sage®, kan forårsage brand, elektrisk stød eller anden skade.
- Kontrollér altid, at maskinen er slået FRA, at stikket er taget ud, og at maskinen er kølet af, før du rengør eller flytter den.
- Når apparatet ikke er i brug, eller når det efterlades, skal du tage strømledningen ud af stikkontakten.
- Lad apparatet køle ned mellem brygningscyklusserne.
- Hold glaskanden ren. Følg rengøringsvejledningen i denne manual.

- Brug ikke hårde slibemidler eller kaustiske rengøringsmidler til rengøring af apparatet.
- Børn må ikke lege med maskinen.
- Glaskanden er særligt behandlet for at gøre glasset stærkere, mere modstandsdygtigt og sikrere end almindelig glas. Men den kan dog gå i stykker. Hvis den falder på gulvet eller bliver slået ekstremt hårdt, kan den gå i stykker eller blive svækket, så den på et senere tidspunkt risikerer at gå i mange små stykker uden nogen synlig grund.
- Al anden vedligeholdelse end almindelig rengøring skal foretages af et autoriseret Sage®-servicecenter.
- Maskinen er ikke beregnet til brug af personer med nedsatte fysiske, sensoriske eller mentale evner, manglende erfaring og viden, eller af børn – medmindre de er blevet vejledt og givet brugsanvisninger af en person med ansvar for deres sikkerhed.
- Børn må ikke lege med maskinen.
- Sluk altid for apparatet (positionen OFF), slå strømmen fra og tag stikket ud af stikkontakten, når apparatet ikke er i brug.



## ADVARSEL

- Vask ikke det ydre af glaskanden under rindende vand.





# VIGTIGE SIKKERHEDS- OPLYSNINGER OM ALLE ELEKTRISKE APPARATER

- Ledningen skal være viklet helt ud før brug.
- Dette apparat er kun til brug i hjemmet. Brug ikke maskinen til andet end det tiltænkte brug. Brug ikke maskinen i køretøjer eller både i bevægelse. Brug den ikke udendørs. Forkert brug kan medføre skader.
- Sørg for, at ledningen ikke hænger ud over bordkanten, er i kontakt med varme overflader eller er viklet sammen.
- Nøje overvågning er nødvendig, når et apparat bruges af eller nær børn.
- Rengøring af maskinen må ikke udføres af børn, medmindre de er over 8 år og under opsyn af en voksen.
- Maskinen og dens ledning skal være utilgængelige for børn under 8 år.
- Brug ikke apparatet, hvis strømledningen, stikket eller selve apparatet på nogen måde bliver

beskadiget. Hvis apparatet eller tilbehøret bliver beskadiget og der kræves anden vedligeholdelse end blot rengøring, skal du kontakte Sage kundeservice eller gå til [sageappliances.com](http://sageappliances.com).



## ADVARSEL

- Brug ikke apparatet på en overflade, der hælder.
- Flyt ikke apparatet, når det er tændt.



Det viste symbol angiver, at denne maskine ikke må bortskaffes som normalt husholdningsaffald.

Den skal afleveres på en lokal genbrugsstation eller til en forhandler, som tilbyder denne service. Kontakt de lokale myndigheder for at få yderligere oplysninger.



For at beskytte mod elektrisk stød må du ikke nedsænke glaskandebunden, soklen, strømledningen eller strømstikket i vand eller udsætte disse dele for fugt. Undgå at spilde vand på stikket på soklen. Nedsænk ikke glaskanden eller soklen i vand for at gøre dem rene.

## GEM DISSE INSTRUKTIONER



## Komponenter



A. Indre låg

B. Tefilter i rustfrit stål

C. Tūd

D. Ydre låg

E. Glasbeholder

F. Nedsænket temperaturføler

G. Håndtag

H. Sokkel

I. Ledningsopbevaring

**BPA-frie materialer\***

\* Når Sage kalder dette produkt for BPA-frit, er det baseret på uafhængige laboratorietest udført på alle plastmaterialer i produktet, som kommer i kontakt med fødevarer, i henhold til EU-kommissionens forordning nr. 10/2011.



### Specifikationer

220-240 V ~ 50-60 Hz 1200-1428 W



# Komponenter

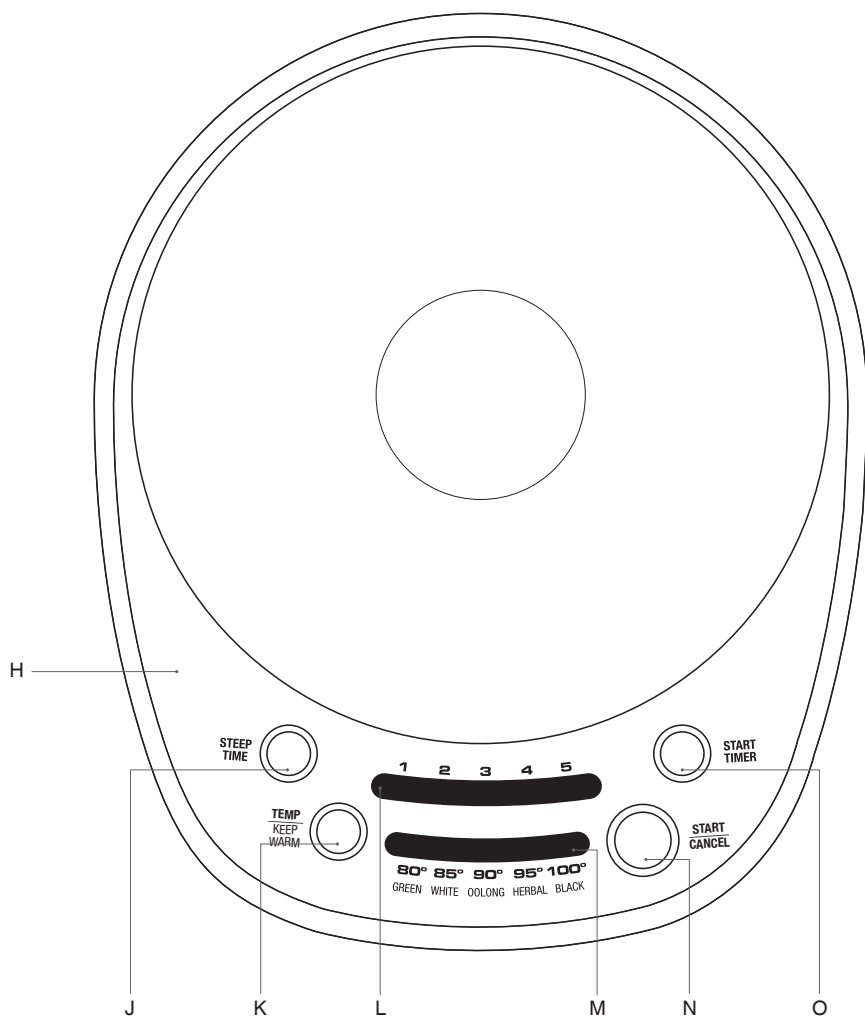

J. Knappen STEEP TIME (trækketid)

K. Knappen Temp/Keep Warm  
(temp./hold varm)

L. Indikator for trækketid

M. Indikator for temperatur/tetype

N. Knappen START/CANCEL

O. Knappen START TIMER



## Funktioner

### FØR FØRSTE BRUG

For at fjerne støv eller beskyttelsesrester fra fremstillingsprocessen anbefales det at bringe en kande vand i kog og derefter kassere vandet.

1. Fjern indpakningsmateriale og reklame-etiketter fra tebruggeren.
2. Løft det indre låg sammen med det tilhørende tefilter.

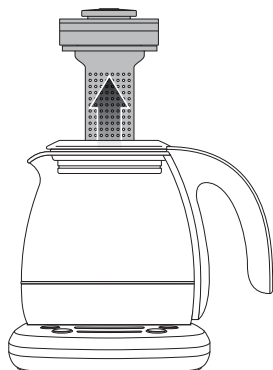

Fjern derefter det ydre låg. Vask det ydre låg, tefiltret og det indre låg i varmt sæbevand med en blød svamp. Skyl omhyggeligt, og tør grundigt.



### ADVARSEL

Nedsænk aldrig bunden af glaskanden, soklen, strømledningen eller strømstikket i vand eller udsæt disse dele for fugt.

3. Placer soklen på en plan, tør overflade.
4. Rul ledningen helt ud, og sæt stikket i en stikkontakt med jordforbindelse.



### ADVARSEL

Fyld aldrig glaskanden med iskoldt vand. Lad Sage Smart Tea Infuser™ Compact køle af, før du fylder vand på igen.



### ADVARSEL

Hvis du fylder til over MAX-linjen, er der risiko for forbrænding eller andre skader som følge af varmt eller kogende vand, som flyder over. Hvis du fylder op til under MIN-linjen, vil det resultere i, at Sage Smart Tea Infuser™ Compact slår fra, før vandet har kogt eller nået den valgte temperatur.

5. Fjern tefiltret fra det indre låg ved at trykke på knappen.

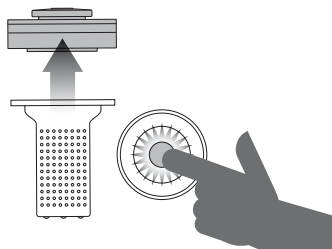

6. Fyld glaskanden op til MAX-linjen (uden tefiltret), og sæt den på soklen. Sæt låget fast på glaskanden.
7. Vælg 100 °C på temperaturindikatoren ved at trykke på knappen TEMP/KEEP WARM, og slå timeren fra ved at trykke på knappen STEEP TIME flere gange. Tryk derefter på knappen START/CANCEL for at starte.
8. Når vandet når op på 100 °C, bipper den 3 gange.
9. Hæld vandet ud. Din Sage Smart Tea Infuser™ Compact er nu klar til brug.

## BRYGNING AF TE

1. Fyld glaskanden med den ønskede mængde vand. Sørg for ikke at fylde op over MAX-linjen. Sæt det ydre låg, tefiltret og det indre låg på.
2. Vælg tetype ved at trykke på knappen TEMP/KEEP WARM (temp./hold varm). Tetypen bestemmer bryggetemperaturen og trækketiden baseret på medium styrke. Sage Smart Tea Infuser™ Compact har 5 forudindstillede tetyper, som anbefales til optimal brygning af Oolong-te, urtete, grøn, hvid eller sort te.

Tetype	Grøn	Hvid	Oolong	Urte	Sort	
<b>Bryggetemperatur</b>	80 °C	85 °C	90 °C	95 °C	100 °C	
<b>Træk- ketid* (min.)</b>	Mild	2	2	2	3	1
	Medium*	3	3	3	4	2
	Stærk	4	4	4	5	3

\* Den foruddefinerede trækketid er baseret på medium styrke, men du kan justere det efter din egen smag.

### BEMÆRK

Dette produkt er ikke kalibreret til kommerciel eller videnskabelig brug. Temperaturer kan variere med +/- 3 °C, hvilket er inden for intervallet optimal brygning for hver tevariant.

3. Start opvarmning ved at trykke på knappen START/CANCEL. Sage Smart Tea Infuser™ Compact vil begynde at varme op.
4. Når den når den valgte bryggetemperatur, bipper den 3 gange. Åbn tefilterlåget ved at trykke på udløserknappen, og brug en teske (ca. 5 g) til at fylde filtret med teblade. Som en tommelfingerregel skal du normalt beregne 1 teskefuld teblade pr. kop/250 ml vand, men det afhænger også af instruktionerne på tepakken og din personlige smag. Sæt tefilterlåget på igen.

### Forholdet mellem vand og te

500 ml	2 teskefulde
750 ml	3 teskefulde
1000 ml	4 teskefulde

5. Lad det begynde at trække ved at trykke på knappen START TIMER. Timeren er som standard indstillet baseret på medium styrke, men du kan ændre dette ved at trykke på knappen STEEP TIME (trækketid).

### BEMÆRK

Temperatur og tid kan ændres, mens teen varmer op eller trækker.

Når teen er brygget færdig, bipper din Sage Smart Tea Infuser™ Compact 3 gange. Løft det indre låg sammen med tefiltret, og tag tefiltret af. Luk derefter låget. Din te er nu klar. Sage Smart Tea Infuser™ Compact holder din te varm, til du er klar til at drikke den.

### BEMÆRK

Funktionen Keep Warm (hold varm) varer i 30 minutter, efter at teen er brygget. Når glaskanden fjernes fra soklen, stopper hold varm-funktionen.

Hvis du vil starte hold varm-funktionen igen, skal du sætte kanden med te eller vand på soklen og derefter trykke på knappen TEMP/KEEP WARM og holde den nede i 2 sekunder. Kanden vil nu holde sig varm i yderligere 30 minutter ved den tidligere bryggetemperatur.

## KOGNING AF VAND

Fjern tefiltret, og fyld glaskanden med vand. Sæt låget på kanden. Vælg den ønskede temperatur ved at trykke på knappen TEMP/KEEP WARM (temp./hold varm), og slå derefter tidsindikatoren fra ved at trykke på knappen STEEP TIME (trækketid). Tryk på knappen START/CANCEL for at starte. Når den er færdig, bipper den 3 gange.

## ÆNDRING AF BIPLYDENES LYDSTYRKE

Tryk på knapperne STEEP TIME og TEMP/KEEP WARM samtidig og hold dem nede i 2 sekunder for at kunne justere lydstyrken. Tryk på knappen STEEP TIME for at vælge mellem OFF (fra), 3 (standard) og 5 (højere). For at gemme og afslutte skal du trykke på de to knapper samtidig eller vente i 7 sekunder.



## Pleje og rengøring

### RENGØRING AF GLASKANDEN

- Tøm glaskanden, hver gang du har brugt den. Lad den ikke stå med brygget te natten over. Lad glaskanden køle helt af, før du rengør den.
- Tør indersiden af glaskanden med en blød, fugtig svamp, eller skyl med varmt vand.
- Tør ydersiden af glaskanden af med en blød, fugtig klud.



### ADVARSEL

Nedsæk aldrig kanden i vand eller vask ydersiden af glaskanden under rindende vand.



### BEMÆRK

Brug ikke kemikalier, ståluld eller slibende rengøringsmidler til at rengøre indersiden eller ydersiden af glaskanden, da det vil kunne ridse overfladen.

- For at fjerne aflejringer af garvesyre, som altid opstår i forbindelse med brygning af te, skal du fylde glaskanden med vand op til MAX-linjen og bringe vandet i kog og lade det køle ned i et minut. Tilføj indholdet af posen med Tea Maker Cleaner (fås på Sages websted), og lad det stå i 5 minutter. Tøm Sage Smart Tea Infuser™ Compact, fyld op med rent vand, og bring det i kog. Gentag dette trin igen. Tøm Sage Smart Tea Infuser™ Compact, og skyl grundigt.
- Tør omhyggeligt med en blød, fnugfri klud inden brug.



### BEMÆRK

Ved daglig brug gennem længere tid, kan kanden kalke til, hvilket kan påvirke ydeevnen og levetiden for Sage Smart Tea Infuser™ Compact. Tilkalkning kan skade din Sage Smart Tea Infuser™ Compact. Kalk, der ellers er et uskadeligt mineral, sætter sig som en hvidlig belægning på indersiden og bunden af glaskanden. Fosfatbelægninger kan ikke ses med det blotte øje, men kan få vandet til at virke grumset, når det varmes op. For at undgå, at tilkalkning ødelægger din Sage Smart Tea Infuser™ Compact, skal du huske jævnligt at afkalke glaskanden. Brug produktet Descaler (fås på Sages websted), og følg instruktionen.



### ADVARSEL

Forårsager hudirritation. Vask hænderne grundigt bagefter. Bær beskyttelseshandsker/beskyttelsesdragt/beskyttelsesbriller/ansigtsbeskyttelse.



### BEMÆRK

Lad alle dele af Sage Smart Tea Infuser™ køle helt af, før du skiller den ad og rengør den.



### ADVARSEL

Nedsæk aldrig bunden af glaskanden, soklen, strømledningen eller strømstikket i vand eller udsæt disse dele for fugt.



## RENGØRING AF DET YDRE LÅG

- Vask det ydre låg i varmt sæbevand med en blød svamp. Skyl omhyggeligt, og tør grundigt.
- Det ydre låg kan også vaskes i opvaske-maskinen.
- Lad alle overflader tørre grundigt inden brug.

## RENGØRING AF FILTRET

- Vask det indre låg og tefiltret i varmt sæbevand med en blød svamp. Skyl omhyggeligt, og tør grundigt. Fjern evt. urenheder med en mild flydende sæbe eller en mild rengøringspray. Påfør rengøringsmidlet på svampen, ikke på selve overfladerne, før du begynder rengøringen.
- Tefiltret kan gå i opvaskemaskinen, men ikke det indre låg.
- Lad alle overflader tørre grundigt inden brug.

## RENGØRING AF SOKLEN

- Tør soklen af med en blød, fugtig svamp.
- Lad alle overflader tørre ordentligt, før du sætter stikket i væggen.

## OPBEVARING

- Sørg for, at Sage Smart Tea Infuser™ Compact er slået fra, rengjort og tørret, før den opbevares.
- Sørg for, at tefiltret er samlet rigtigt.
- Kontrollér, at låget sidder fast på glaskanden.
- Rul ledningen rundt om soklen.
- Opbevar Sage Smart Tea Infuser™ Compact opretstående på soklen. Placer ikke andre ting oven på apparatet.



## Fejlfinding

PROBLEM	DET SKAL DU GØRE
<b>Sage Smart Tea Infuser™ Compact tændes ikke</b>	<ul style="list-style-type: none"> <li>• Tjek, at ledningen er sat i stikket.</li> <li>• Sæt stikket fra tebryggeren i et strømstik.</li> <li>• Prøv at sætte stikket i en anden stikkontakt.</li> <li>• Nulstil eventuelt sikringen.</li> <li>• Som en ekstra sikkerhed er Sage Smart Tea Infuser™ Compact udstyret med en termisk afbryder. I tilfælde af alvorlig overophedning vil Sage Smart Tea Infuser™ Compact automatisk lukke ned for at forhindre yderligere skade.</li> </ul>
<b>Sage Smart Tea Infuser™ Compact virker ikke</b>	<ul style="list-style-type: none"> <li>• Sørg for, at glaskanden er ordentligt placeret på soklen.</li> </ul>
<b>Jeg kan ikke vælge en bestemt funktion</b>	<ul style="list-style-type: none"> <li>• Visse funktioner kan ikke vælges eller ændres under opvarmning eller brygning. LED-lys omkring knapperne vil indikere, om funktionerne er tilgængelige.</li> </ul>
<b>Efter kogning af vand er der bobler omkring temperatursensoren</b>	<ul style="list-style-type: none"> <li>• Dette er helt normalt i forbindelse med Sage Smart Tea Infuser™ Compact.</li> </ul>
<b>Min te er for svag eller for stærk</b>	<ul style="list-style-type: none"> <li>• Gennemfør en rengøringscyklus som beskrevet i manualen.</li> <li>• Følg rengøringsvejledningen i denne manual.</li> </ul>



## Garanti

### **2 ÅRS BEGRÆNSET GARANTI**

Sage Appliances giver garanti på dette produkt til hjemlig brug i de angivne områder i 2 år fra købsdato på fejl, der er begrundet med dårlig produktion og materialer. Under denne garantiperiode vil Sage Appliances reparere eller refundere alle defekte produkter (efter skøn fra Sage Appliances).

Alle juridiske garantirettigheder underlagt national lovgivning bliver respekteret og vil ikke blive svækket af vores garanti. Gå ind på [www.sageappliances.com](http://www.sageappliances.com) for at se de komplette vilkår og betingelser samt instruktioner om, hvordan man indgiver en skadesanmeldelse.





## Noter



## Innehåll

26	Viktiga säkerhetsåtgärder
30	Komponenter
32	Funktioner
34	Skötsel och rengöring
35	Felsökning
36	Garanti

## SAGE® SÄTTER ALLTID SÄKERHETEN FÖRST

På Sage® tar vi säkerheten på allvar. Vi designar och tillverkar produkter med din, vår kunds, säkerhet som högsta prioritet. Vi ber dig därutöver att vara försiktig när du använder elektriska hushållsmaskiner och hålla dig till följande försiktighetsåtgärder.

## VIKTIGA SÄKERHETSÅTGÄRDER

### LÄS ALLA INSTRUKTIONER INNAN DU ANVÄNDER APPARATEN OCH SPARA DEM

- Det finns även en onlineversion av detta dokument att ladda ner från [sageappliances.com](http://sageappliances.com)

- Se till att ditt eluttag stämmer överens med siffran som står angiven på en etikett på undersidan av apparaten innan du använder den för första gången. Om det är något som bekymrar dig bör du kontakta en elektriker.
- Ta bort och kassera förpackningsmaterial på ett säkert sätt innan du använder apparaten för första gången.
- Släng transportskyddet som sitter på stickkontakten för att undvika kvävningsrisk för små barn.
- Denna apparat har tagits fram särskilt för att hetta upp och koka dricksvatten och te. Använd inte, under några omständigheter, produkten för att hetta upp eller koka andra vätskor eller livsmedel.
- Placera apparaten på en stabil, värmebeständig, jämn, torr yta en bit från bordets eller bänkens kant och använd inte på eller nära en värmekälla, t.ex. en spisplatta, ugn eller gasspis.
- Placera inte denna apparat på eller nära varm gas eller element, eller på ställen där den kan vidröra en varm ugn.
- Placera apparaten minst 20 cm bort från väggar och andra värme- eller ångkänsliga material. Ha ordentligt med fritt utrymme i sid- och höjddled så att luft kan cirkulera.

- Använd inte tekokaren på diskbänken.
- Se alltid till att apparaten är ordentligt monterad innan du kopplar in den i ett uttag och använder den. Följ anvisningarna i denna handbok.
- Vi rekommenderar att du använder en jordfelsbrytare till elektriska apparater för säkerhets skull. Jordfelsbrytare på högst 30 mA rekommenderas. Kontakta en elektriker för professionell rådgivning.
- Glasbehållaren får endast användas med den medföljande bottenplattan. Använd den inte på en spisplatta.
- Apparaten är inte avsedd att användas med hjälp av en extern timer eller ett separat fjärrstyrningssystem.
- Vidrör inte heta ytor. Använd handtaget när du lyfter och bär glasbehållaren.
- Sätt locket ordentligt på plats på glasbehållaren innan användning.
- Placera inte något ovanpå locket.
- Ta inte bort behållarens lock när apparaten är i drift, eftersom detta kan medföra skållskador.
- Var extremt försiktig om du flyttar glasbehållaren när den innehåller varma vätskor.
- Var försiktig när du håller ut vatten ur glasbehållaren, eftersom kokande vatten och ånga kan medföra skållskador. Håll inte vattnet för snabbt.
- För att undvika skållskador ska du aldrig fylla glasbehållaren över MAX-markeringen.
- Använd inte apparaten utan vatten. Fyll alltid glasbehållaren till minst MIN-markeringen. Om apparaten används utan vatten stänger skyddet mot torrkokning automatiskt av den. Låt apparaten svalna innan du fyller på den igen.



#### **VARNING**

- Ta inte bort glasbehållaren från bottenplattan under upphettning, eller när korgen är i drift. Se till att apparaten är klar med upphettningen av vattnet eller tekokningscykeln innan du tar bort glasbehållaren från bottenplattan.
- Användning av tillbehör som inte rekommenderas av Sage® kan ge upphov till brand, elektriska stötar eller personsador.
- Kontrollera alltid att apparaten är avstängd, urkopplad ur eluttaget och har svalnat innan du rengör, flyttar eller förvarar apparaten.
- Dra ut nätsladden ur vägguttaget om du inte ska använda den eller lämnar den utan uppsikt.

- Låt apparaten svalna mellan kokningscykler.
- Håll glasbehållaren ren. Följ rengöringsanvisningarna i denna handbok.
- Använd inte hårda, slipande och frätande rengöringsmedel när du rengör apparaten.
- Låt inte barn leka med apparaten.
- Glasbehållarens glas är särskilt behandlat till att vara starkare, mer hållbart och säkrare än vanligt glas. Det är dock inte oförstörbart. Extremt hårda stötar kan få det att gå sönder eller försvagas, så att det vid ett senare tillfälle splittras i många småbitar utan uppenbar orsak.
- Allt annat underhåll än rengöring bör utföras av ett auktoriserat Sage®-servicecenter.
- Apparaten kan användas av barn som är 8 år eller äldre samt personer med nedsatt fysisk eller mental förmåga eller brist på erfarenhet och kunskap, om de övervakas eller fått instruktioner angående användning av apparaten på ett säkert sätt och förstår de faror som användningen medför.
- Låt inte barn leka med apparaten.
- Stäng alltid av apparaten till OFF-läget, stäng av strömmen och dra stickproppen ur eluttaget när apparaten inte används.

 **VARNING**

- Diska inte behållarens utsida under rinnande vatten.



# VIKTIGA SÄKERHETSÅTGÄRDER FÖR ALLA ELEKTRISKA APPARATER

- Veckla alltid ut strömkabeln helt innan du använder den.
  - Denna apparat är endast avsedd för hushållsbruk. Apparaten får inte användas för något annat ändamål än vad den är avsedd för. Använd inte i fordon eller båtar som rör sig. Använd inte apparaten utomhus. Felanvändning kan orsaka skada.
  - Låt inte nätsladden hänga över en bords- eller bänkkant, vidröra heta ytor eller trassla sig.
  - Strikt uppsikt krävs när apparater används av eller nära barn.
  - Rengöring av apparaten ska inte utföras av barn såvida de inte är minst 8 år och under en vuxens uppsikt.
  - Apparaten och sladden ska hållas utom räckhåll för barn som är under 8 år.
- Använd inte apparaten om nätsladden, nätkontakten eller apparaten skadas på något sätt. Om den skadas och annat underhåll än rengöring krävs, kontakta Sage kundservice eller besök [sageappliances.com](http://sageappliances.com)



## VARNING

- Använd inte apparaten på en lutande yta.
- Flytta inte apparaten när den är påslagen.



Denna symbol visar att apparaten inte bör kastas i hushållssoporna. Den ska tas till en återvinningscentral, eller till en återförsäljare som ger sådan service. Kontakta din kommun för ytterligare information.



För att skydda mot elektriska stötar ska glasbehållarens bas, bottenplattan, nätkontakten eller nätsladden inte nedsänkas i vatten. Låt inte heller fukt komma i kontakt med dessa delar. Se till att inte spilla vatten på bottenplattans kontakt. Nedsänk inte glasbehållaren eller bottenplattan i vatten när du rengör apparaten.

## SPARA DESSA INSTRUKTIONER



## Komponenter

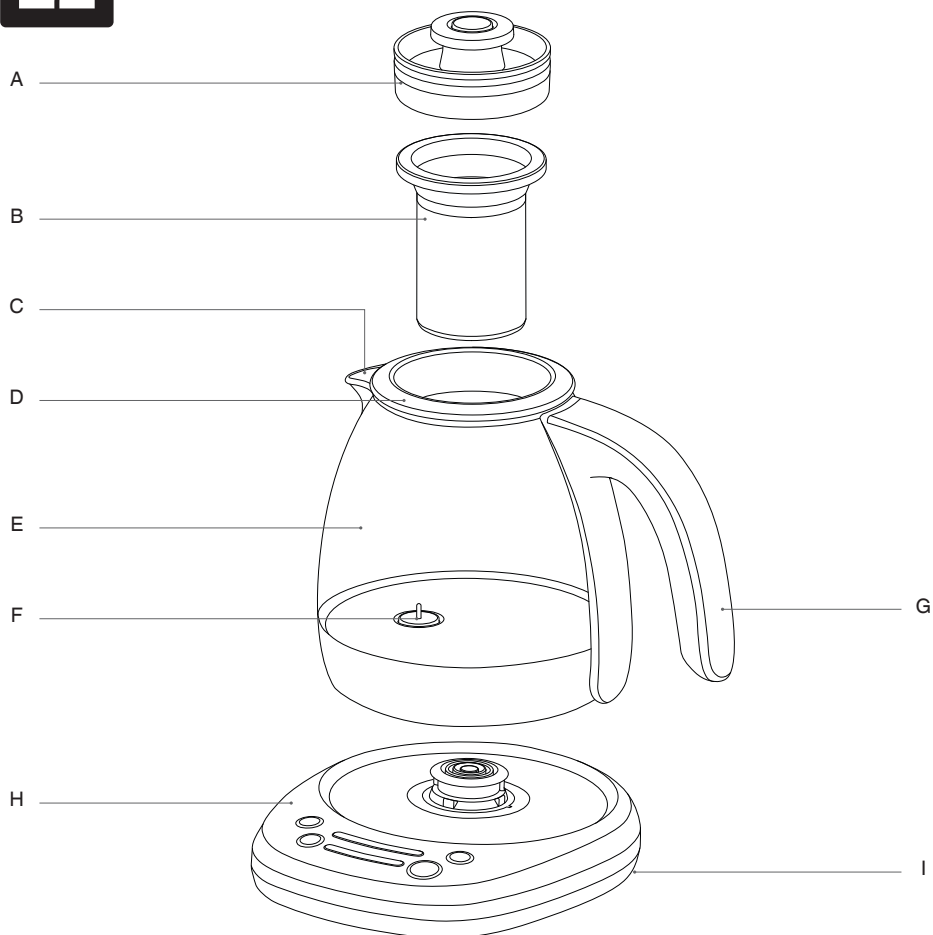

- A. Innerlock
- B. Tekorg i rostfritt stål
- C. Pip
- D. Ytterlock
- E. Glasväggar

- F. Temperatursensor
  - G. Handtag
  - H. Bottenplatta
  - I. Förvaringsutrymme för sladd
- BPA-fritt material\***

\* Sage gör sin deklARATION om BPA-fria produkter för denna produkt baserat på oberoende laboratorietest som utförs för allt plastmaterial i produkten som kommer i kontakt med livsmedel enligt EU-kommissionens förordning nr 10/2011.



**Märkdata**

220–240 V ~ 50–60 Hz 1 200–1 428 W



# Komponenter

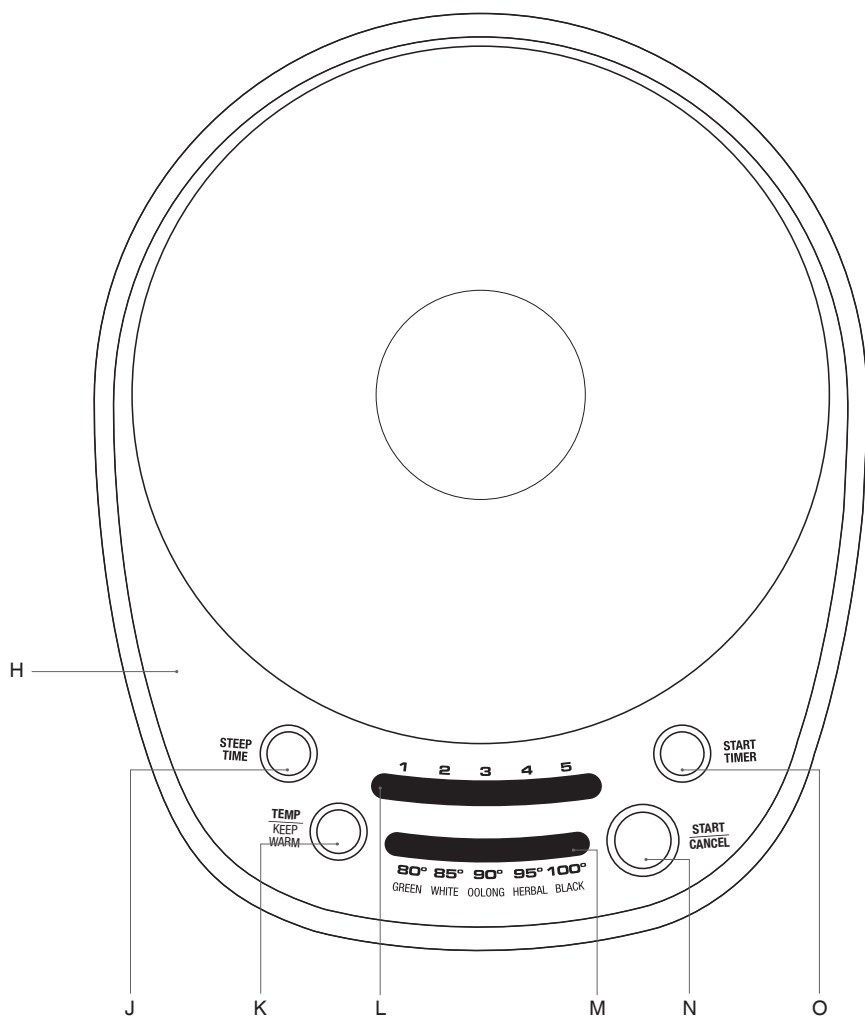

- J. STEEP TIME-knapp  
(knapp för dragningstid)
- K. Temp-/Keep Warm-knapp  
(temperatur-/värmehållningsknapp)
- L. Indikator för dragningstid

- M. Indikator för temperatur/tesort
- N. START-/CANCEL-knapp  
(start-/avbrytningsknapp)
- O. START TIMER-knapp  
(starta timerknapp)



## Funktioner

### FÖRE FÖRSTA ANVÄNDNINGEN

Vi rekommenderar att du kör en kokningscykel och sedan häller ut vattnet för att bli av med damm och restmaterial från tillverkningsprocessen.

1. Ta bort och kassera förpackningsmaterial, etiketter och tejp från tekokaren på ett säkert sätt.
2. Lyft innerlocket tillsammans med tekorgen.

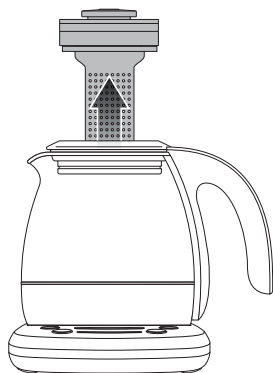

Ta sedan bort ytterlocket. Diska ytterlocket, tekorgen och innerlocket med en mjuk svamp i varmt vatten med lite diskmedel. Skölj och torka noggrant.



### VARNING

Nedsänk aldrig glasbehållarens bas, bottenplattan, nätsladden eller nätkontakten i vatten. Låt heller inte fukt komma i kontakt med dessa delar.

3. Ställ bottenplattan på en platt, torr yta.
4. Veckla ut strömkabeln helt och anslut nätkontakten till ett jordat vägguttag.



### VARNING

Fyll aldrig glasbehållaren med nedkyllt vatten. Låt Sage Smart Tea Infuser™ Compact svalna innan du fyller på den igen.



### VARNING

Om du fyller behållaren över MAX-markeringen kan du få allvarliga brännskador till följd av översvämande hett eller kokande vatten. Fyller du den inte över MIN-markeringen stängs Sage Smart Tea Infuser™ Compact av innan vattnet börjat koka eller nått vald temperatur.

5. Tryck på knappen för att avlägsna tekorgen från innerlocket.

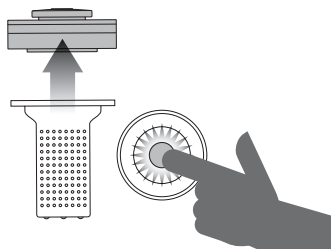

6. Fyll glasbehållaren till MAX-markeringen utan tekorgen i och ställ behållaren på bottenplattan. Sätt locket ordentligt på plats på glasbehållaren.
7. Välj 100 °C i temperaturindikatorn genom att trycka på TEMP-/KEEP WARM-knappen. Tryck sedan på STEEP TIME-knappen flera gånger för att stänga av timern. Tryck därefter på START-/CANCEL-knappen för att börja.
8. När vattnet når 100 °C hörs 3 signaler.
9. Häll ut vattnet. Sage Smart Tea Infuser™ Compact är nu klar att användas.



## KOKA TE

1. Fyll glasbehållaren med önskad mängd vatten. Fyll aldrig över MAX-markeringen. Sätt ytterlocket, tekorgen och innerlocket på plats.
2. Tryck på TEMP-/KEEP WARM-knappen för att välja tesort. Tesorten avgör vilken koktemperatur och dragningstid (baserat på mellanstarkt te) som gäller. Sage Smart Tea Infuser™ Compact har 5 förinställningar för optimal kokning beroende på tesort: grönt te, vitt te, oolongte, örte och svart te.

Tesort	Grönt	Vitt	Oolongte	Örte	Svart
<b>Förinställd koktemperatur</b>	80 °C	85 °C	90 °C	95 °C	100 °C
<b>Dragningstid* (minuter)</b>					
Milt	2	2	2	3	1
Mellanstarkt*	3	3	3	4	2
Starkt	4	4	4	5	3

\* Den förinställda dragningstiden är baserad på mellanstarkt te, men du kan justera den efter egen smak.



### OBS!

Denna produkt har inte kalibrerats för kommersiell eller vetenskaplig användning. Temperaturerna kan variera med +/-3 °C, vilket är inom radien för optimal kokning av respektive tesort.

3. Tryck på START-/CANCEL-knappen för att påbörja upphettningen. Sage Smart Tea Infuser™ Compact börjar hettas upp.
4. När den valda koktemperaturen är nådd hörs 3 signaler. Tryck på avlägsningsknappen för att ta bort tekorgens lock och fyll korgen med teblad med hjälp av en tesked (ca 5 g). En tumregel är att använda 1 tesked med teblad per kopp/250 ml vatten; detta beror dock på teets anvisningar och personlig smak. Sätt tillbaka locket på tekorgen.

### Beredning

500 ml	2 teskedar
750 ml	3 teskedar
1 000 ml	4 teskedar

5. Tryck på START TIMER-knappen för att börja dra teet. Timern är inställd på mellanstarkt te som standard, men du kan ändra detta genom att trycka på STEEP TIME-knappen.



### OBS!

Du kan ändra temperaturen och tiden under upphettnings- och dragningscykeln.

Sage Smart Tea Infuser™ Compact ger ifrån sig 3 signaler när kokningscykeln är färdig. Lyft innerlocket tillsammans med tekorgen och avlägsna korgen. Sätt sedan tillbaka locket. Nu är teet klart. Sage Smart Tea Infuser™ Compact håller teet varmt tills du vill dricka.



### OBS!

Värmehållningen varar i 30 minuter efter tekokning. Funktionen avbryts om du tar bort glasbehållaren från bottenplattan.

För att starta om funktionen ställer du behållaren med te eller vatten på bottenplattan och trycker på och håller in TEMP-/KEEP WARM-knappen i 2 sekunder. Behållaren håller sig varm med den tidigare koktemperaturen i 30 minuter till.

## KOKA VATTEN

Avlägsna tekorgen och fyll glasbehållaren med vatten. Sätt locket på plats på behållaren. Tryck på TEMP-/KEEP WARM-knappen för att välja önskad temperatur, och därefter på STEEP TIME-knappen för att stänga av tidsindikatorn. Tryck på START-/CANCEL-knappen för att börja. När kokningen är klar hörs 3 signaler.

## ÄNDRA SIGNALVOLYM

Tryck på och håll in STEEP TIME-knappen och TEMP-/KEEP WARM-knappen samtidigt i 2 sekunder för att gå in i volymjusteringsläget. Tryck på STEEP TIME-knappen för att välja mellan OFF (inget ljud), 3 (standard) och 5 (starkare). För att spara och avsluta, tryck på båda knapparna samtidigt och vänta i 7 sekunder.



## Skötsel och rengöring

### RENGÖRING AV GLASBEHÅLLAREN

- Rengör glasbehållaren efter varje användning.  
Låt inte kokt te stå över natten. Låt glasbehållaren svalna helt innan rengöring.
- Rengör glasbehållarens insida med en mjuk, fuktig svamp eller skölj med varmt vatten.
- Rengör glasbehållarens utsida med en mjuk fuktig trasa.



### VARNING

Nedsänk aldrig glasbehållarens utsida i vatten. Diska den aldrig under rinnande vatten.



### OBS!

Rengör varken insidan eller utsidan av glasbehållaren med kemikalier, stålull eller slipande rengöringsmedel, eftersom dessa kan rispa ytan.

- För att få bort ansamlingar av tannin – teets sammandragande kemiska beståndsdel – fyller du glasbehållaren med vatten upp till MAX-markeringen, kokar vattnet och låter det svalna i en minut. Häll i Tea Maker Cleaner (tillgängligt på Sage-webbplatsen) och låt stå i 5 minuter. Töm Sage Smart Tea Infuser™ Compact, fyll på med nytt vatten och koka. Upprepa detta steg. Töm Sage Smart Tea Infuser™ Compact och skölj noggrant.

- Torka ordentligt med en mjuk, luddfri trasa innan användning.



### OBS!

Avlagringsbildning till följd av regelbunden användning kan påverka Sage Smart Tea Infuser™ Compact-kokarens prestanda och livslängd. Kalk och fosfat är två vanliga typer av avlagringar som kan skada Sage Smart Tea Infuser™ Compact. Kalk, som är en ofarlig mineral, har ett vitfärgat eller rostigt utseende och bildas på glasbehållarens insidor. Fosfat är osynligt och kan göra vattnet grumligt vid upphettning. Avkalka glasbehållaren regelbundet för att se till att Sage Smart Tea Infuser™ Compact inte skadas på grund av avlagring. Använd Descaler (tillgängligt på Sage-webbplatsen) enligt anvisningarna.



### VARNING

Orsakar hudirritation. Tvätta händerna ordentligt efter hantering. Använd skyddshandskar/skyddskläder/ögonskydd/ansiktsskydd.



### OBS!

Låt alla delar av Sage Smart Tea Infuser™ svalna helt innan du tar isär och rengör dem.



### VARNING

Nedsänk aldrig glasbehållarens bas, bottenplattan, nätsladden eller nätkontakten i vatten. Låt heller inte fukt komma i kontakt med dessa delar.



## RENGÖRING AV YTTERLOCKET

- Diska ytterlocket, tekorgen och innerlocket med en mjuk svamp i varmt vatten med lite diskmedel. Skölj och torka noggrant.
- Ytterlocket kan även diskas i diskmaskin.
- Låt alla ytor torka helt innan användning.

## RENGÖRING AV KORGEN

- Diska innerlocket och tekorgen med en mjuk svamp i varmt vatten med lite diskmedel. Skölj och torka noggrant. Ett skonsamt rengöringsmedel eller en skonsam rengöringssprej kan användas för att förhindra fläckbildning. Applicera rengöringsmedlet på svampen, inte på tillbehörens ytor, innan rengöring.
- Tekorgen tål maskindisk, men inte innerlocket.
- Låt alla ytor torka helt innan användning.

## RENGÖRING AV BOTTENPLATTAN

- Rengör bottenplattan med en mjuk fuktig svamp.
- Låt alla ytor torka ordentligt innan du sätter i nätkontakten i vägguttaget.

## FÖRVARING

- Kontrollera att Sage Smart Tea Infuser™ Compact är avstängd, rengjord och helt torr innan du förvarar den.
- Kontrollera att tekorgen är rätt monterad.
- Se till att glasbehållarens lock sitter ordentligt på plats.
- Vira nätsladden runt förvaringsutrymmet för sladdar på bottenplattans undersida.
- Förvara Sage Smart Tea Infuser™ Compact upprätt på bottenplattan. Ställ inget ovanpå apparaten.



## Felsökning

### PROBLEM

### Vad man ska göra

#### Sage Smart Tea Infuser™ Compact vill inte starta

- Kontrollera att nätkontakten är korrekt ansluten till uttaget.
- Om nätkontakten är ansluten till ett grenuttag, anslut den till ett vägguttag.
- Anslut nätkontakten till ett annat uttag.
- Kontrollera att huvudbrytaren är påslagen.
- Av säkerhetsskäl har Sage Smart Tea Infuser™ Compact ett värmeskydd. Vid kraftig överhettning stängs Sage Smart Tea Infuser™ Compact automatiskt av, för att förhindra ytterligare skador.

#### Sage Smart Tea Infuser™ Compact fungerar inte

- Se till att glasbehållaren står ordentligt på plats på bottenplattan.

#### Jag kan inte välja en viss funktion

- Vissa funktioner går inte att välja eller ändra under upphettnings- och kokningscykeln. Lamporna runt knapparna visar huruvida funktionen ifråga är tillgänglig eller inte.

#### Bubblor dyker upp runt temperatursensorn efter vattenkokning

- Detta är helt normalt för Sage Smart Tea Infuser™ Compact.

#### Mitt te är för svagt eller starkt

- Genomför ett rengöringsprogram enligt instruktionerna i handboken.
- Följ rengöringsanvisningarna i denna handbok.



## Garanti

### **2 ÅRS BEGRÄNSAD GARANTI**

Sage Appliances garanterar denna produkt för hushållsbruk i specificerade områden i 2 år från inköpsdatum mot fel som orsakats av bristande utförande och material. Under denna garantiid kommer Sage Appliances att reparera, ersätta eller återbetala defekta produkter (enligt Sage Appliances eget gottfinnande).

Alla juridiska garantier enligt gällande nationell lagstiftning respekteras och kommer inte att försämrats av vår garanti. För fullständiga villkor i garantin samt anvisningar om hur man framställer ett krav, se [www.sageappliances.com](http://www.sageappliances.com).



## Anteckningar



## Innhold

- 38 Viktige sikkerhetsanvisninger
- 42 Komponenter
- 44 Funksjoner
- 46 Vedlikehold og rengjøring
- 47 Feilsøking
- 48 Garanti

## SAGE® SETTER SIKKERHETEN FØRST

Hos Sage® er vi veldig opptatt av sikkerhet. Vi utvikler og produserer maskiner med kundens sikkerhet som førsteprioritet. Vi ber deg også om å være forsiktig når du bruker elektriske apparater, og om å overholde følgende forholdsregler.

## VIKTIGE SIKKERHETS- ANVISNINGER

LES ALLE INSTRUKSJONER FØR BRUK, OG TA VARE PÅ DISSE FOR FREMTIDIG BRUK

- Du kan også laste ned en versjon av dette dokumentet på [sageappliances.com](http://sageappliances.com).

- Før du bruker apparatet for første gang må du kontrollere at strømtilførselen er den samme som vist på etiketten på undersiden av apparatet. Hvis du har spørsmål om dette, tar du kontakt med strømleverandøren din.
- Fjern og avhend all emballasje på sikkert vis før førstegangsbruk.
- For å unngå kvelningsfare for små barn avhender du beskyttelsesdekslet på stikkkontakten på en sikker måte.
- Dette apparatet er kun beregnet på oppvarming og koking av drikkevann og te. Apparatet må ikke under noen omstendigheter brukes til å varme opp eller koke andre væsker eller matvarer.
- Sett apparatet på en stabil, varmebestandig, flat og tørr overflate i god avstand fra kanten, og ikke bruk det på eller nær varmekilder som for eksempel en varm plate, ovn, eller gasskomfyr.
- Ikke plasser apparatet på eller i nærheten av gassbrennere eller elektriske kokeplater, eller på steder hvor det kan komme i kontakt med en varm ovn.
- Apparatet skal plasseres minst 20 cm unna vegger og andre materialer som er sensitive for varme eller damp, og du må sørge for at det er nok plass til luftsirkulasjon på alle sider av apparatet.

- Apparatet må ikke brukes på dryppeflaten til oppvaskkummen.
- Sørg alltid for at apparatet er riktig montert før det kobles til stikkkontakten og tas i bruk. Følg anvisningene i denne håndboken.
- Installasjon av en jordfeilbryter anbefales for å gi ekstra sikkerhet ved bruk av alle elektriske apparater. Jordfeilbrytere med en nominell driftsstrøm på maks 30 mA anbefales. Kontakt en elektriker for å få profesjonelle råd.
- Glasskannen må bare brukes med den medfølgende strømbasen. Må ikke brukes på kokeplater.
- Apparatet er ikke ment å betjenes ved hjelp av en ekstern timer eller et separat fjernkontrollsystem.
- Du må ikke berøre varme overflater. Ta tak i håndtaket når du skal løfte og bære glasskannen.
- Sørg for at lokket sitter skikkelig på glasskannen før bruk.
- Ikke sett noe oppå lokket.
- Ikke åpne lokket under bruk – det kan føre til skålding.
- Du må være veldig forsiktig når du flytter glasskannen mens den inneholder varm væske.
- Vær forsiktig når du heller vann fra glasskannen – du kan skâlde deg på dampen og/eller det kokende vannet. Ikke hell for fort.
- For å unngå å bli skålde må du aldri fylle glasskannen over "MAX"-streken.
- Apparatet må ikke brukes uten vann. Fyll alltid glasskannen minst til "MIN"-merket. Dersom apparatet brukes uten vann, vil et tørrkokingsvern sørge for at det slås av automatisk. La apparatet kjøle seg ned før du fyller det på nytt.



#### ADVARSEL

- Ikke fjern glasskannen fra strømbasen under oppvarming eller når kurven er i bruk. Sørg for at syklusen for oppvarming av vann eller trekking av te er ferdig, før du fjerner glasskannen fra strømbasen.
- Bruk av tilbehør som ikke anbefales av Sage®, kan føre til brann, elektrisk støt eller personskader.
- Sørg alltid for at apparatet er slått AV, koblet fra stikkkontakten og avkjølt, før du prøver å rengjøre, flytte eller sette det til oppbevaring.
- Når apparatet ikke er i bruk eller skal stå uten oppsyn, skal du koble støpselet fra stikkkontakten.
- La apparatet avkjøles mellom hver bruk.
- Hold glasskannen ren. Følg rengjøringsinstruksjonene i denne håndboken.

- Bruk ikke sterke slipende eller etsende rengjøringsmidler når du skal rengjøre apparatet.
- Barn må ikke leke med apparatet.
- Glasskannen er spesialbehandlet for å gjøre den sterkere og mer slitesterk enn vanlig glass, men den er likevel ikke uknuselig. Hvis den går i gulvet eller utsettes for ekstremt harde støt, kan den knuses eller svekkes, slik at den senere går i tusen knas tilsynelatende uten grunn.
- Alt vedlikehold, bortsett fra rengjøring, bør utføres av et autorisert Sage® servicesenter.
- Apparatet kan kun brukes av barn i alderen 8 år eller eldre, og av personer med nedsatte fysiske, sensoriske, eller mentale evner eller personer med manglende erfaring og kunnskaper, hvis de har fått veiledning eller instruksjoner om bruk av apparatet på en trygg måte og forstår de farene som er involvert.
- Barn må ikke leke med apparatet.
- Sett alltid apparatet i AV-posisjonen, slå av strømmen ved stikkontakten og koble apparatet fra når det ikke er i bruk.



## ADVARSEL

- Utsiden av kannen skal ikke vaskes i rennende vann.





# VIKTIGE SIKKERHETS- ANVISNINGER FOR ALLE ELEKTRISKE APPARATER

- Strømledningen må vikles helt ut før bruk.
- Dette apparatet er kun til husholdningsbruk. Ikke bruk apparatet til noe annet enn dets tiltenkte formål. Må ikke brukes i kjøretøy eller båter som er i bevegelse. Må ikke brukes utendørs. Feil bruk kan føre til personskader.
- Ikke la strømledningen henge over kanten på benken eller bordet.
- Følg ekstra godt med dersom apparatet skal brukes av eller i nærheten av barn.
- Rengjøring av apparatet bør ikke utføres av barn, med mindre de er 8 år eller eldre og under tilsyn av voksne.
- Apparatet og dets ledninger bør oppbevares utilgjengelig for barn i alderen 8 år og yngre.
- Du må ikke bruke apparatet hvis strømledningen, støpselet eller apparatet er skadet på

noen måte. Hvis apparatet er skadet eller trenger vedlikehold, bortsett fra rengjøring, må du kontakte Sages kundeservice eller gå til [sageappliances.com](http://sageappliances.com).



## ADVARSEL

- Apparatet må ikke brukes på et skrått underlag.
- Apparatet må ikke flyttes mens det er på.



Dette symbolet angir at apparatet ikke bør avhendes i vanlig husholdningsavfall. Det bør tas til et lokalt offentlig avfallsmottak som er tiltenkt dette formålet, eller til en forhandler som tilbyr denne tjenesten. Kontakt kommunekontoret ditt for mer informasjon.



For å unngå elektrisk støt må ikke glasskannens base, strømbasen, strømledningen eller støpselet legges i vann, og du må heller ikke la fukt komme i kontakt med disse delene. Pass på så det ikke kommer vann på kontakten til strømbasen. Glasskannen og strømbasen må ikke vaskes ved å legge dem i vann.

## TA VARE PÅ DISSE INSTRUKSJONENE



## Komponenter



- A. Innerlokk
- B. Tekurv i rustfritt stål
- C. Helletut
- D. Ytterlokk
- E. Glasskanne

- F. Temperatursensor
  - G. Håndtak
  - H. Strømbase
  - I. Oppbevaringsrom for ledning
- BPA-frie materialer\***

\* Sage baserer påstanden om at produktet er "BPA-fritt", på uavhengig laboratorietesting utført for alle produktets plastmaterialer som er i kontakt med mat, i henhold til EU-kommisjonens forskrift nr. 10/2011.

**CE** Merkedata  
220–240 V ~ 50–60 Hz 1200–1428 W



# Komponenter

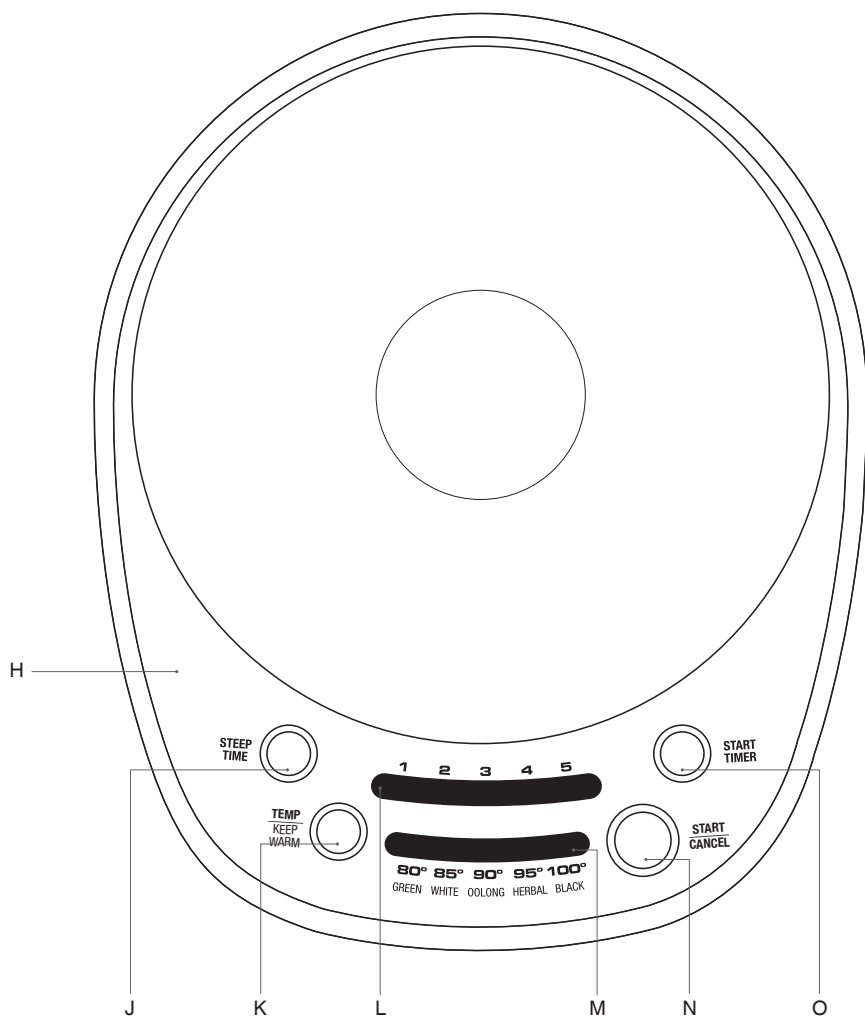

J. STEEP TIME-knapp (trekketid)

K. Temp/Keep Warm-knapp  
(temperatur/hold varm)

L. Indikator for trekketid

M. Indikator for temperatur/tetype

N. START/CANCEL-knapp  
(Start/avbryt-knapp)

O. START TIMER-knapp (oppstartstimer)



## Funksjoner

### FØR FØRSTEGANGSBRUK

For å fjerne støv og rester av beskyttelsesmidler fra produksjonsprosessen anbefaler vi at du kjører en kokesyklus og heller ut vannet etterpå.

1. Fjern og avhend alle typer emballasje, reklameetiketter og tape fra tekokeren på sikkert vis.
2. Løft av innerlokket og tekurven.

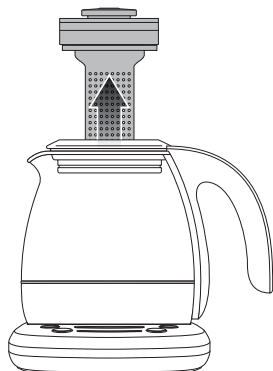

Deretter tar du av ytterlokket. Vask ytterlokket, tekurven og innerlokket i varmt såpevann med en myk svamp. Skyll og tørk dem grundig.



### ADVARSEL

Glasskannens base, strømbasen, strømledningen og støpselet må aldri legges i vann, og du må heller aldri la fukt komme i kontakt med disse delene.

3. Plasser strømbasen på et flatt, tørt underlag.
4. Vikle strømledningen helt ut og sett støpselet i en jordet stikkontakt.



### ADVARSEL

Fyll aldri glasskannen med nedkjølt vann. La Sage Smart Tea Infuser™ Compact avkjøles før du fyller den på nytt.



### ADVARSEL

Hvis du fyller på vann over "MAX"-streken, kan det føre til alvorlige brannskader eller andre personskader som følge av at kokeren renner over med varmt eller kokende vann. Hvis du fyller på vann under "MIN"-streken, slås Sage Smart Tea Infuser™ Compact av før vannet er kokt eller den valgte temperaturen nås.

5. Løsne tekurven fra innerlokket ved å trykke på knappen.

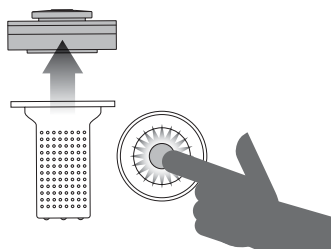

6. Fyll glasskannen, uten tekurven, til "MAX"-merket for vann (1000 ml), og sett den deretter på strømbasen. Sett lokket godt på glasskannen.
7. Velg "100°C" på temperaturindikatoren ved å trykke på "TEMP/KEEP WARM"-knappen, og slå av timeren ved å trykke flere ganger på "STEEP TIME"-knappen. Trykk deretter på "START/CANCEL"-knappen for å begynne.
8. Når vannet når 100°C, piper apparatet tre ganger.
9. Tøm ut vannet. Sage Smart Tea Infuser™ Compact er nå klar til bruk.

## TREKKE TE

1. Fyll glasskannen med ønsket mengde vann. Ikke fyll over MAX-merket. Sett på ytterlokket, tekurven og innerlokket.
2. Velg tetype med "TEMP/KEEP WARM"-knappen. Tetypen bestemmer teens temperatur og trekketid, basert på middels styrke. Sage Smart Tea Infuser™ Compact har fem forhåndsinnstillinger for optimal trekking av grønn te, hvit te, oolongte, urtete og svart te.

Tetype	Grønn	Hvit	Oolongte	Urtete	Svart
Forhåndsinnstilt temperatur	80°C	85°C	90°C	95°C	100°C
Mild	2	2	2	3	1
Trekketid* (minutter)					
Middels*	3	3	3	4	2
Sterk	4	4	4	5	3

\* Den forhåndsinnstilte trekketiden er basert på middels styrke, men du kan justere dette etter ønske.



### MERK

Dette produktet er ikke kalibrert for kommersiell eller vitenskapelig bruk. Temperaturen kan variere med  $\pm 3^{\circ}\text{C}$ . Dette er innenfor området for optimal trekking for hver tetype.

3. Start oppvarmingen ved å trykke på "START/CANCEL"-knappen. Sage Smart Tea Infuser™ Compact begynner oppvarmingen.
4. Når den valgte trekketemperaturen nås, piper apparatet tre ganger. Åpne tekurven ved å trykke på utløserknappen, og bruk en teskje til å fylle kurven med teblader (ca. 5 g). Som en tommelfingerregel bruker du én teskje per 250 ml vann. Dette kan imidlertid variere etter instruksjonene på tepakken og din personlige smak. Sett lokket på tekurven igjen.

### Forhold mellom vann/te

500 ml	2 teskjeer
750 ml	3 teskjeer
1000 ml	4 teskjeer

5. Trykk på "START TIMER"-knappen for å begynne trekkingen. Som standard er timeren innstilt til middels sterk te, men du kan endre dette med "STEEP TIME"-knappen.



### MERK

Temperaturen og trekketiden kan endres under oppvarmings- og trekkesyklusen.

Når trekkesyklusen er ferdig, piper Sage Smart Tea Infuser™ Compact tre ganger. Løft ut innerlokket sammen med tekurven, og fjern tekurven. Deretter setter du på lokket igjen. Nå er teen klar. Sage Smart Tea Infuser™ Compact holder teen varm til du er klar til å drikke den.



### MERK

Du kan holde teen varm i 30 minutter etter trekking. Når du fjerner glasskannen fra strømbasen, avbrytes denne funksjonen.

For å starte "Keep Warm"-funksjonen igjen setter du kannen med te eller vann på strømbasen og holder inne "TEMP/KEEP WARM"-knappen i to sekunder. Kannen holdes da varm (ved samme temperatur som under trekkingen) i 30 minutter til.

## KOKE VANN

Fjern tekurven og fyll glasskannen med vann. Sett lokket på kannen. Velg ønsket temperatur ved å trykke på "TEMP/KEEP WARM"-knappen, og slå av timeren ved å trykke på "STEEP TIME"-knappen. Trykk på "START/CANCEL"-knappen for å begynne. Når vannet er klart, piper apparatet tre ganger.

## ENDRE VARSELVOLUM

Trykk og hold inne "STEEP TIME"-knappen og "TEMP/KEEP WARM"-knappen samtidig i to sekunder for å åpne modus for justering av volum. Trykk på "STEEP TIME"-knappen for velge mellom AV (lydløs), 3 (standard) og 5 (høyere). For å lagre og avslutte trykker du samtidig på de to knappene igjen eller venter i sju sekunder.



## Vedlikehold og rengjøring

### RENGJØRE GLASSKANNEN

- Tøm glasskannen etter hver bruk. Ikke la teen bli stående over natten. La glasskannen avkjøles helt før du rengjør den.
- Tørk av innsiden av glasskannen med en myk, fuktet svamp, eller skyll den i varmt vann.
- Tørk av utsiden av glasskannen med en myk, fuktet klut.



### ADVARSEL

Glasskannen må aldri legges i vann eller vaskes i rennende vann.



### MERK

Ikke bruk kjemikalier, stålull eller slipende rengjøringsmidler når du skal rengjøre innsiden eller utsiden av glasskannen, da det kan lage riper.

- For å fjerne ansamlinger av tannin, dvs. teens sammentrekkende kjemiske bestanddel, fyller du glasskannen med vann opp til "MAX"-merket. Deretter koker du opp vannet og lar det avkjøles i ett minutt. Tilsett Tea Maker Cleaner (tilgjengelig på Sages nettsted), og la blandingen stå i fem minutter. Tøm Sage Smart Tea Infuser™ Compact, fyll på med friskt vann og kok opp vannet. Gjenta dette trinnet. Tøm Sage Smart Tea Infuser™ Compact og skyll den grundig.
- Tørk av med en myk, lofri klut før neste bruk.



### MERK

Over tid kan avleiringer påvirke ytelsen og levetiden til Sage Smart Tea Infuser™ Compact. Kalk og fosfat er vanlige avleiringer som kan skade Sage Smart Tea Infuser™ Compact. Avleiringer av kalk, som er et harmløst mineral, ses som hvite eller rustfargede avleiringer på innerveggene og bunnen av glasskannen. Avleiringer av fosfat er ikke synlige, men kan føre til at vannet virker grumsete når det varmes opp. For å hindre at avleiringer skader Sage Smart Tea Infuser™ Compact, må du sørge for å avkalke glasskannen regelmessig. Bruk Descaler (tilgjengelig på Sages nettsted) og følg instruksjonene.



### ADVARSEL

Fører til hudirritasjon. Vask hendene grundig etter håndtering. Bruk vernehansker/verneklær/øyevern/ansiktsbeskyttelse.



### MERK

La alle deler av Sage Smart Tea Infuser™ avkjøles helt før du tar apparatet fra hverandre og rengjør det.



### ADVARSEL

Glasskannens base, strømbasen, strømledningen og støpselet må aldri legges i vann, og du må heller aldri la fukt komme i kontakt med disse delene.



## RENGJØRE YTTERLOKKET

- Vask ytterlokket i varmt såpevann med en myk svamp. Skyll og tørk det grundig.
- Ytterlokket kan eventuelt også vaskes i oppvaskmaskin.
- La alle overflater tørke skikkelig før bruk.

## RENGJØRE KURVEN

- Vask innerlokket og tekurven i varmt såpevann med en myk svamp. Skyll og tørk dem grundig. Du kan bruke et ikke-slipende rengjøringsmiddel eller en mild spray på flekker. Ha rengjøringsmiddelet på svampen, ikke på selve flatene, før du rengjør.
- Tekurven tåler oppvaskmaskin, men innerlokket gjør det ikke.
- La alle flater tørke skikkelig før bruk.

## RENGJØRE STRØMBASEN

- Tørk av strømbasen med en myk, fuktet svamp.
- La alle overflatene tørke godt før du kobler til strømmen.

## OPPBEVARING

- Kontroller at Sage Smart Tea Infuser™ Compact er slått av, rengjort og helt tørt før du setter den til oppbevaring.
- Kontroller at tekurven er riktig satt inn.
- Kontroller at lokket sitter på glasskannen.
- Kveil strømledningen på plass under strømbasen.
- Oppbevar Sage Smart Tea Infuser™ Compact i stående posisjon på strømbasen. Ikke oppbevar noe oppå apparatet.



## Feilsøking

PROBLEM	Tiltak
<b>Sage Smart Tea Infuser™ Compact slås ikke på</b>	<ul style="list-style-type: none"> <li>• Kontroller at støpselet er satt ordentlig inn i stikkkontakten.</li> <li>• Sett strømledningen i en egen stikkontakt.</li> <li>• Sett strømledningen i en annen stikkontakt.</li> <li>• Slå på sikringen igjen hvis den har gått.</li> <li>• Sage Smart Tea Infuser™ Compact er utstyrt med en varmesikring som ekstra sikkerhet. Ved ekstrem overoppheting kobles Sage Smart Tea Infuser™ Compact ut automatisk for å hindre ytterligere skade.</li> </ul>
<b>Sage Smart Tea Infuser™ Compact fungerer ikke</b>	<ul style="list-style-type: none"> <li>• Kontroller at glasskannen sitter som den skal på strømbasen.</li> </ul>
<b>Jeg kan ikke velge visse funksjoner</b>	<ul style="list-style-type: none"> <li>• Jeg kan ikke velge eller endre visse funksjoner under oppvarmings- eller trekkesyklusen. LED-lampene rundt knappene viser hvilke funksjoner som er tilgjengelige.</li> </ul>
<b>Det bobler rundt temperatur-sensoren etter vannkoking</b>	<ul style="list-style-type: none"> <li>• Dette er normalt for Sage Smart Tea Infuser™ Compact.</li> </ul>
<b>Teen er for svak eller for sterk</b>	<ul style="list-style-type: none"> <li>• Kjør en rengjøringsssyklus i henhold til instruksjonene i håndboken.</li> <li>• Følg rengjøringsinstruksjonene i denne håndboken.</li> </ul>



## Garanti

### **2 ÅRS BEGRENSET GARANTI**

Sage Appliances garanterer dette produktet for husholdningsbruk i bestemte regioner og områder i 2 år fra kjøpsdatoen, mot feil som skyldes feil i utførelse og materialer. Under denne garantiperioden skal Sage Appliances reparere, erstatte eller refundere eventuelle defekte produkter (etter Sage Appliances eget skjønn).

Alle juridiske garantirettigheter i henhold til gjeldende nasjonal lovgivning skal respekteres, og skal ikke svekkes ikke av garantien vår. Hvis du vil se de fullstendige betingelsene for garantien, samt instruksjoner om hvordan du starter en kravprosedyre, gå til kan du besøke [www.sageappliances.com](http://www.sageappliances.com).





# Merknader



## Sisältö

50 Tärkeät varotoimet  
54 Osat  
56 Toiminnot  
58 Hoito & puhdistus  
59 Ongelmanratkaisu  
60 Takuu

## SAGE® SUOSITTELEE: TURVALLISUUS ENSIN

**Me Sage®lla otamme turvallisuuden erittäin vakavasti. Suunnittelemme ja valmistamme laitteemme ajatellen ensisijaisesti asiakaidemme turvallisuutta. Pyydämme myös, että käytät sähkölaitteita varoen ja noudatat seuraavia varotoimenpiteitä.**

## TÄRKEÄT VAROTOIMET

**LUE KAIKKI OHJEET ENNEN KÄYTTÖÄ JA SÄÄSTÄ NE MYÖHEMPÄÄ TARVETTA VARTEN**

- Tämän asiakirjan ladattava versio on saatavilla osoitteessa [sageappliances.com](http://sageappliances.com)

- Varmista ennen ensimmäistä käyttöä, että käyttämäsi sähkövirta vastaa laitteen pohjaan merkittyjä luokitustietoja. Jos tarvitset lisätietoja, ota yhteyttä paikalliseen sähköyhtiöön.
- Poista ja hävitä kaikki pakkausmateriaalit turvallisesti ennen ensimmäistä käyttöä.
- Hävitä pistokkeen suojus turvallisesti pienten lasten tukehtumisvaaran välttämiseksi.
- Tämä laite on suunniteltu laadukkaan veden ja teeveden keittoa varten. Laitetta ei saa missään olosuhteissa käyttää muiden nesteiden tai elintarvikkeiden keittämiseen tai lämmittämiseen.
- Aseta laite vakaalle, lämpöä kestäväälle, tasaiselle ja kuivalle tasolle tarpeeksi kauas sen reunasta. Älä käytä laitetta liedessä tai uunin kaltaisten lämmönlähteiden päällä tai lähistöllä.
- Älä sijoita laitetta kuumalle liedelle tai paikkaan, jossa se voi osua kuumaan uuniin.
- Sijoita laite vähintään 20 cm päähän seinistä ja lämmölle tai höyrylle alttiista materiaaleista ja varmista, että laitteen yllä ja ympärillä mahtuu ilma kiertämään.
- Älä käytä vedenkeitintä tiskipöydän kuivaustason päällä.
- Varmista ennen pistokkeen kytkemistä ja käyttöä, että laite on koottu oikein. Noudata tämän oppaan ohjeita.

- Jäännösvirtasuojakytkimen asennus on suositeltavaa, sillä se antaa lisäsuojaa aina sähkölaitteita käytettäessä. Suosittelemme käyttämään suojakytkimiä, joiden nimellisvirta on enintään 30 mA. Ota yhteyttä sähköasentajaan, jos tarvitset neuvoa ammattilaiselta.
- Lasikannua tulee käyttää vain laitteen oman pohjalevyn kanssa. Älä käytä hellalla.
- Laitetta ei ole tarkoitettu käytettäväksi ulkoisella ajatuksella tai erillisellä kauko-ohjausjärjestelmällä.
- Älä koske kuumiin pintoihin. Käytä kahvaa lasikannun nostoon ja siirtoon.
- Aseta lasikannun kansi kunnolla paikalleen ennen käyttöä.
- Älä aseta kannen päälle mitään.
- Palovamman välttämiseksi älä avaa kannun kantta käytön aikana.
- Käsittele ja siirrä lasikannua varoen silloin, kun siinä on kuumaa nestettä.
- Ole varovainen, kun kaadat vettä kannusta, sillä kuuma vesi ja höyry voivat polttaa ihoa. Älä kaada vettä liian nopeasti.
- Palovamman välttämiseksi älä koskaan täytä kannua MAX-merkinnän yli.

- Älä käytä laitetta ilman vettä. Täytä lasikannu aina vähintään MIN-merkintään asti. Jos laitetta käytetään ilman vettä, suojausmekanismi sammuttaa laitteen automaattisesti. Anna laitteen jäähtyä, ennen kuin täytät sen uudelleen.



## VAROITUS

- Älä irrota kannua pohjalevystä kuumennuksen tai teekorin käytön aikana. Varmista, että laite on lopettanut veden lämmityksen tai teen valmistuksen, ennen kuin irrotat kannun pohjalevystä.
- Muiden kuin Sage®n suosittelemien lisäosien käyttö voi aiheuttaa tulipalon, sähköiskun tai loukkaantumisen.
- Varmista aina, että laite on sammutettu, pistoke on irrotettu pistorasiasta ja laite on ehtinyt jäähtyä ennen siirtoa tai säilytykseen laittoa.
- Kun laite ei ole käytössä tai se jätetään vahtimatta, irrota pistoke pistorasiasta.
- Anna laitteen jäähtyä, ennen kuin keität lisää vettä tai teetä.
- Pidä lasikannu puhtaana. Noudata tämän oppaan puhdistusohjeita.
- Älä puhdistu laitetta hankaavilla tai syövyttävillä puhdistusaineilla.

- Lapset eivät saa leikkiä laitteella.
- Kannun lasia on käsitelty, jotta se olisi kestävämpää ja turvallisempaa kuin tavallinen lasi, mutta se ei ole särky-mätöntä. Kannu voi särkyä tai heikentyä todella kovasta iskusta, minkä jälkeen se voi myöhemmin hajota pieniksi sirpaleiksi ilman selvää syytä.
- Puhdistusta lukuun ottamatta laitteen huolto tulisi aina suorittaa Sage®-valtuutetussa huoltoliikkeessä.
- Kahdeksanvuotiaat tai sitä vanhemmat lapset sekä henkilöt, joiden fyysinen, sensorinen tai henkinen toimintakyky on alentunut tai joiden kokemus ja tiedot ovat puutteelliset, voivat käyttää laitetta ainoastaan valvottuna tai jos heitä on opastettu laitteen turvallisessa käytössä ja jos he ymmärtävät käyttöön liittyvät riskit.
- Lapset eivät saa leikkiä laitteella.
- Katkaise aina virta laitteesta ja irrota pistoke pistorasiasta, kun laite ei ole käytössä.



## VAROITUS

- Älä pese kannun ulkopintaa juoksevan veden alla.



# SÄHKÖLAITTEIDEN KÄYTTÖÖN LIITTYVÄT VAROTOIMET

- Kelaa virtajohto kokonaan auki ennen käyttöä.
- Laite on tarkoitettu ainoastaan kotikäyttöön. Älä käytä laitetta muuhun kuin sen oletettuun käyttötarkoitukseen. Älä käytä liikkuvissa kulkuvälineissä tai veneissä. Älä käytä ulkona. Väärinkäyttö voi aiheuttaa vahinkoja.
- Älä anna virtajohdon riippua työtason tai pöydän reunan yli, koskea kuumiin pintoihin tai mennä solmuun.
- Laitetta on syytä vahtia, kun sen lähistöllä on lapsia tai kun lapset käyttävät sitä.
- Lapset eivät saa puhdistaa laitetta, elleivät he ole yli 8-vuotiaita ja valvonnassa.
- Pidä laite ja sen johto alle 8-vuotiaiden lasten ulottumattomissa.
- Älä käytä laitetta, jos virtajohto, pistoke tai laite vaurioituu jollain tavoin. Jos laite vaurioituu

ja vaatii huoltoa, ota yhteys Sagen asiakaspalveluun tai mene osoitteeseen [sageappliances.com](http://sageappliances.com)



## VAROITUS

- Älä käytä laitetta kaltevan tason päällä.
- Älä siirrä laitetta, kun se on käynnissä.



Tämä symboli tarkoittaa, että laitetta ei saa hävittää normaalin kotitalousjätteen mukana. Laite täytyy viedä asianmukaiselle elektroniikkajätteen keräyspaikalle tai sähkölaitteita vastaanottavaan liikkeeseen. Lisätietoja saat kunnalta tai jätehuoltomääräyksistä.



Vältäaksesi sähköiskut älä kasta kannun pohjaa, pohjalevyä, virtajohtoa tai pistoketta veteen tai muuhun nesteeseen äläkä altista osia kosteudelle. Varo läikyttämästä vettä pohjalevyn liittimen päälle. Älä upota kannua tai pohjalevyä veteen puhdistusta varten.

## PIDÄ OHJEET TALLESSA



## Osat

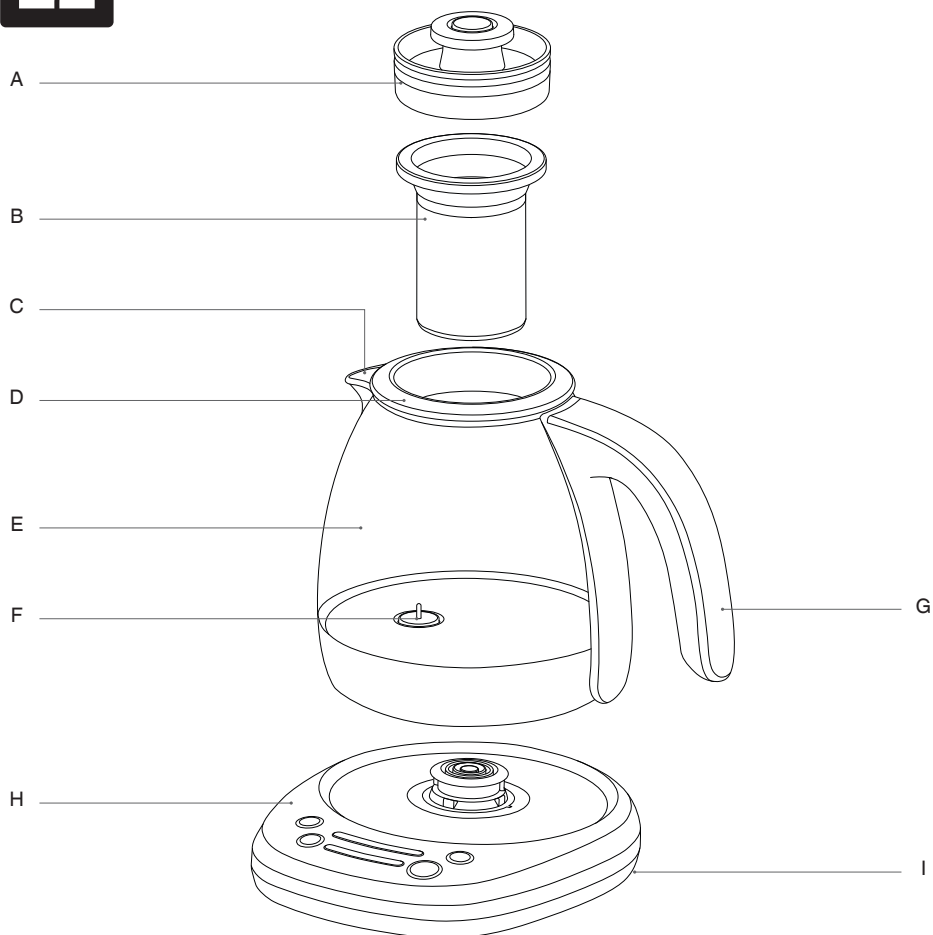

A. Sisäkansi

B. Teekori (ruostum. terästä)

C. Nokka

D. Ulkokansi

E. Lasikannu

F. Sisäinen lämpöanturi

G. Kahva

H. Pohjalevy

I. Johdon paikka

**Materiaalien BPA-vapaus\***

\* Sage vakuuttaa riippumattoman laboratoriotestauksen perusteella, että tuote on BPA-vapaa.

Testaus suoritetaan kaikille elintarvikkeiden kanssa kosketuksiin joutuville muoveille EU-komission asetuksen N:o 10/2011 mukaisesti.



**Teho**

220-240 V ~ 50-60 Hz 1200-1428 W



# Osat

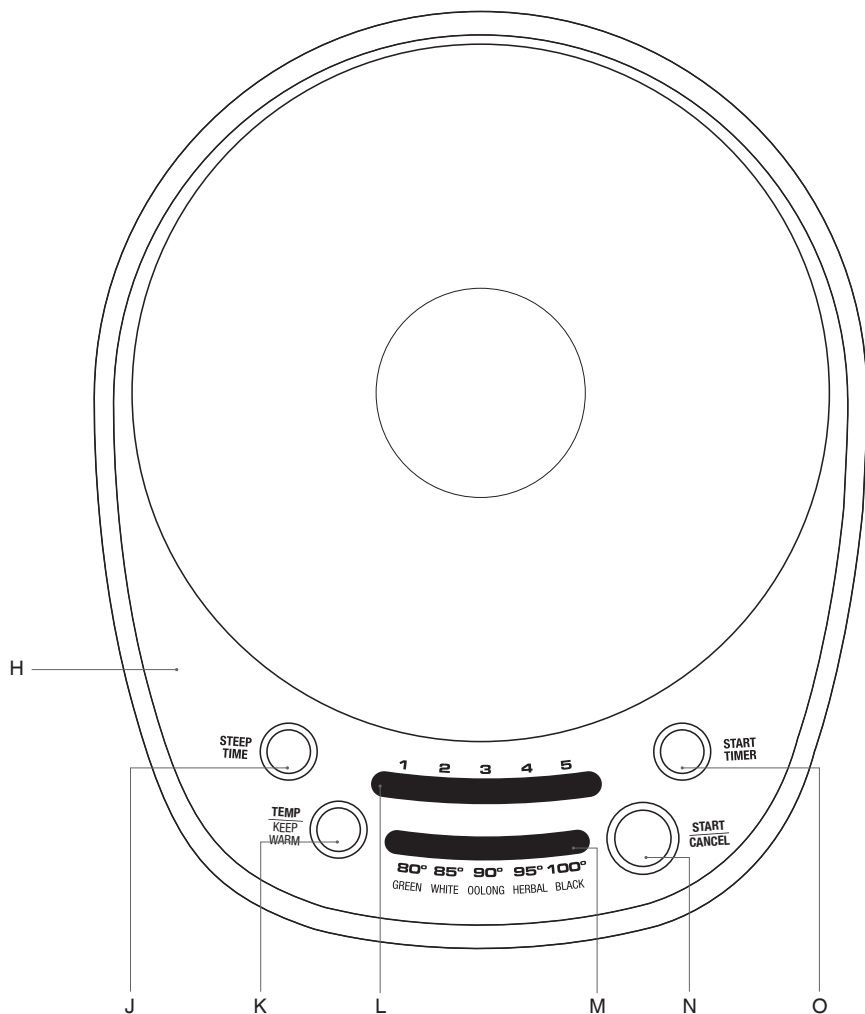

- J. STEEP TIME -painike (haudutusaika)  
 K. TEMP/KEEP WARM -painike  
 (lämpötila/pidä lämpimänä)  
 L. Haudutusajan ilmaisin

- M. Lämpötilan/teetyypin ilmaisin  
 N. START/CANCEL -painike  
 (aloita/peruuta)  
 O. START TIMER -painike (ajastin)



## Toiminnot

### ENNEN ENSIMMÄISTÄ KÄYTTÖÄ

Jotta pöly ja valmistusprosessin suoja-aineen jäämät irtoavat, on suositeltavaa keittää vesiannos ja kaataa vesi viemäristä alas.

1. Irrota ja hävitä pakkausmateriaalit ja mainosetiketit turvallisesti ennen käyttöä.
2. Nosta sisäkansi ja siihen kiinnitetty teekori.

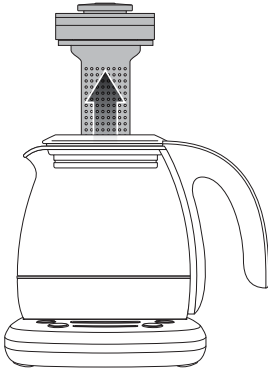

Irrota sitten ulkokansi. Pese kannet ja teekori lämpimällä pesuainevedellä ja pehmeällä, kostealla sienellä. Huuhtelee ja kuivaa huolellisesti.



### VAROITUS

Älä kasta kannun pohjaa, pohjalevyä, virtajohtoa tai pistoketta veteen tai muuhun nesteeseen äläkä altista osia kosteudelle.

3. Aseta laite tasaiselle ja kuivalle pinnalle.
4. Kela virtajohto kokonaan auki ja aseta pistoke maadoitettuun pistorasiaan.



### VAROITUS

Älä täytä kannua jäähdytetyllä vedellä. Anna Sage Smart Tea Infuser™ Compactin jäähtyä ennen uutta täyttöä.



### VAROITUS

Jos vedenpinta ylittää MAX-rajaa, kuumaa tai kiehuvaa vettä voi valua laitteesta, mikä voi johtaa palovammaan. Jos vettä on alle MIN-rajaa, Sage Smart Tea Infuser™ Compact sammuu, ennen kuin vesi kiehuu tai saavuttaa valitun lämpötilan.

5. Irrota teekori sisäkannesta nappia painamalla.

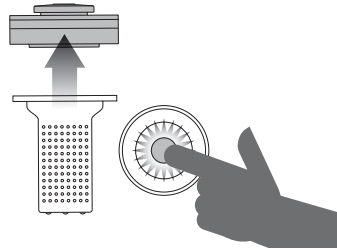

6. Teekori irrotettuna täytä kannu MAX-merkkiin asti ja aseta kannu pohjalevyille. Aseta kansi hyvin paikalleen kannuun.
7. Paina TEMP/KEEP WARM -painiketta ja valitse lämpötilaksi 100 °C (näkyvä lämmönilmaisimesta). Poista ajastin käytöstä painamalla STEEP TIME -painiketta useita kertoja. Käynnistä toiminto painamalla START/CANCEL -painiketta.
8. Kun vesi on 100-asteista, laite piippaa kolmesti.
9. Kaada vesi pois. Sage Smart Tea Infuser™ Compact on käyttövalmis.



## TEEN HAUDUTUS

1. Laita kannuun haluttu vesimäärä. Älä täytä kannua MAX-merkin yli. Aseta ulkokansi, teekori ja sisäkansi paikoilleen.
2. Valitse teetyyppi TEMP/KEEP WARM -painikkeella. Teetyyppi määrittää haudutuslämpötilan ja -ajan. Sage Smart Tea Infuser™ Compact sisältää 5 teetyyppiä: Green (vihreä), White (valk.), Oolong, Herbal (yrtti) ja Black (musta).

Teetyyppi	Vihreä	Valkoinen	Oolong	Yrtti	Musta
Haudutuslämpötila	80 °C	85 °C	90 °C	95 °C	100 °C
Mieto	2	2	2	3	1
Haudutusaika* (min.)					
Keskivahva*	3	3	3	4	2
Vahva	4	4	4	5	3

\* Asetusten haudutusaika perustuu keskivahvuuteen, mutta voit säätää aikaa mielesi mukaan.



### HUOM.

Laitetta ei ole tarkoitettu kaupalliseen tai tieteelliseen käyttöön. Lämpötila voi vaihdella +/- 3 °C. Lämpötila pysyy vaihtelusta huolimatta teelaatujen optimaalisen haudutuslämpötilan rajoissa.

3. Aloita lämmitys painamalla START/CANCEL -painiketta. Sage Smart Tea Infuser™ Compact alkaa lämmitä.
4. Kun haudutuslämpötila saavutetaan, laite piippaa kolmesti. Paina irrotusnappia ja avaa teekorin kansi sekä lisää teelusikallinen (n. 5 g) teelehtiä koriin. Nyrkkisääntö: käytä 1 teelusikallinen teelehtiä 2,5 dl vettä kohden. Määrä saattaa kuitenkin vaihdella teepakkauksen ohjeiden ja omien mieltymystesi mukaan. Aseta teekorin kansi takaisin.

### Veden ja teen suhde

500 ml	2 tl
750 ml	3 tl
1 000 ml	4 tl

5. Paina START TIMER -painiketta ja aloita haudutus. Ajustimen oletusasetus on keskivahva tee, mutta voit vaihtaa asetuksen STEEP TIME -painiketta painamalla.



### HUOM.

Lämpötilaa ja aikaa voidaan muuttaa lämmitettäessä ja haudutettaessa.

Kun haudutussykli on valmis, Sage Smart Tea Infuser™ Compact piippaa kolmesti. Nosta sisäkansi ja teekori, ja irrota teekori. Sulje sitten kansi. Teesi on valmista. Sage Smart Tea Infuser™ Compact pitää teen lämpimänä, kunnes haluat juoda sen.



### HUOM.

Lämmön ylläpito jatkuu 30 minuuttia teen valmistuksesta. Kun kannu irrotetaan pohjalevystä, lämmön ylläpito sammuu.

Ylläpidon saa takaisin päälle asettamalla kannun nesteineen pohjalevylle ja painamalla TEMP/KEEP WARM -painiketta 2 sekuntia. Kannu pysyy lämpimänä edellisen haudutuslämpötilan mukaisesti 30 minuuttia.

### VEDENKEITTO

Irrota teekori ja täytä lasikannu vedellä. Sulje kannu kannella. Paina TEMP/KEEP WARM -painiketta ja valitse haluamasi lämpötila. Poista ajanilmaisesta käytöstä painamalla STEEP TIME -painiketta. Käynnistä toiminto painamalla START/CANCEL. Kun sykli on valmis, laite piippaa kolmesti.

### ÄÄNIMERKIN ÄÄNENVOIMAKKUUS

Pidä STEEP TIME- ja TEMP/KEEP WARM -painikkeita pohjassa 2 sekuntia, niin pääset säätämään äänenvoimakkuutta. Paina STEEP TIME -painiketta ja valitse OFF (äänetön), 3 (oletus) tai 5 (äänekäs). Tallenna ja poistu painamalla painikkeita yhtä aikaa tai odottamalla 7 sekunnin ajan.



## Hoito & puhdistus

### LASIKANNUN PUHDISTUS

- Tyhjennä lasikannu aina käytön jälkeen. Älä jätä teetä kannuun yön ajaksi. Anna kannun jäähtyä kunnolla ennen puhdistusta.
- Pyyhi kannun sisus pehmeällä, kostealla sienellä tai huuhtelee lämpimällä vedellä.
- Pyyhi kannun ulkopinta pehmeällä, kostealla liinalla.



### VAROITUS

Älä kasta kannua veteen tai pese ulkopintaa juoksevalla vedellä.



### HUOM.

Älä käytä kemikaaleja, teräsvillaa tai hankaavia pesuaineita lasikannun sisä- tai ulkopinnan puhdistukseen, jotta naarmuta kannua.

- Poista teen tanniinijäämät kannusta seuraavasti: Täytä kannu MAX-merkkiin asti, lämmitä vesi kiehuvaaksi ja anna veden jäähtyä minuutin ajan. Lisää Tea Maker Cleaner -pussin sisältö (löytyy Sagen kotisivuilta) ja anna liota 5 minuuttia. Tyhjennä Sage Smart Tea Infuser™ Compact, täytä uudella vedellä ja kiehauta. Toista edellinen vaihe. Tyhjennä ja huuhtelee Sage Smart Tea Infuser™ Compact hyvin.
- Kuivaa pehmeällä, nukattomalla liinalla ennen käyttöä.



### HUOM.

Laitteeseen säännöllisessä käytössä ja pitkällä aikavälillä muodostuvat ainekerymät voivat vaikuttaa Sage Smart Tea Infuser™ Compactin toimintaan ja käyttöikään. Esimerkiksi kalkki- ja fosfaattikerymät voivat vaurioittaa Sage Smart Tea Infuser™ Compactia. Kalkki on sinänsä harmiton mineraali, joka erottuu valkoisena tai ruosteisen näköisenä kertymänä lasikannun sisäpinoilla ja pohjalla. Fosfaattikerymä ei näy, mutta se voi tehdä vedestä sameaa lämmitettäessä. Tee lasikannulle kalkinpoisto säännöllisesti, jotta kertymät eivät vaurioita Sage Smart Tea Infuser™ Compactia. Käytä Descaler-tuotetta (ks. Sagen sivuilta) ja noudata ohjeita.



### VAROITUS

Ärsyttää ihoa. Pese kädet huolella käsittelyn jälkeen. Käytä suojakäsineitä/ suojavaatetusta/silmäsuojaa/kasvosuojaa.



### HUOM.

Anna Sage Smart Tea Infuser™ -laitteen jäähtyä täysin ennen purkua ja puhdistusta.



### VAROITUS

Älä kasta kannun pohjaa, pohjalevyä, virtajohtoa tai pistoketta veteen tai muuhun nesteeseen äläkä altista osia kosteudelle.



## ULKOKANNEN PUHDISTUS

- Pese ulkokansi lämpimässä pesuaine-vedessä pehmeällä sienellä, huuhtele ja kuivaa hyvin.
- Ulkokansi voidaan pestä myös astianpesukoneessa.
- Anna pintojen kuivua täysin ennen käyttöä.

## TEEKORIN PUHDISTUS

- Pese sisäkansi ja teekori lämpimällä pesuainevedellä ja pehmeällä, kostealla sienellä. Huuhtele ja kuivaa. Voit käyttää hankaamatonta pesuainetta tai mietoa pesuainesuihketta tahrojen irrotukseen. Laita puhdistusainetta sienen, ei osien, pintaan ennen puhdistusta.
- Teekorin voi pestä pesukoneessa, mutta sisäkantta ei.
- Anna pintojen kuivua hyvin ennen käyttöä.

## POHJALEVYN PUHDISTUS

- Pyyhi pohjalevy pehmeällä, kostealla sienellä.
- Anna pintojen kuivua hyvin, ennen kuin kytket pistokkeen pistorasiaan.

## SÄILYTYS

- Varmista, että Sage Smart Tea Infuser™ Compact on sammutettu, puhdistettu ja kuiva.
- Varmista, että teekori on oikein koottu.
- Varmista, että kannun kansi on kunnolla paikallaan kannussa.
- Kieritä virtajohto paikalleen pohjalevyn alle.
- Säilytä Sage Smart Tea Infuser™ Compact pystyssä pohjalevyn päällä. Älä säilytä mitään laitteen päällä.



## Ongelmanratkaisu

### ONGELMA

### Mitä tehdä

**Sage Smart Tea Infuser™ Compact ei käynnisty**

- Varmista, että pistoke on kunnolla pistorasiassa.
- Kytke virtapistoke 220–240 V pistorasiaan.
- Kokeile tarvittaessa toista pistorasiaa.
- Nollaa tai vaihda sulake tarvittaessa.
- Turvallisuussyistä Sage Smart Tea Infuser™ Compact sisältää lämpökatkaisimen. Vakavan ylikuumentumisen yhteydessä Sage Smart Tea Infuser™ Compact sammuu automaattisesti.

**Sage Smart Tea Infuser™ Compact ei toimi**

- Tarkista, että lasikannu on hyvin paikallaan pohjalevyllä.

**En pysty valitsemaan tiettyä toimintoa**

- Joitain toimintoja ei voida valita tai muuttaa lämmityksen tai haudutuksen aikana. Painikkeiden LED-valot kertovat toimintojen käyttömahdollisuuksista.

**Lämpöanturin ympärille ilmestyy kuplia vedenkeiton jälkeen**

- Tämä kuuluu Sage Smart Tea Infuser™ Compactin normaaliin toimintaan.

**Te on liian mietoa tai vahvaa**

- Puhdista laite ohjekirjan ohjeiden mukaisesti.
- Noudata tämän oppaan puhdistusohjeita.



## Takuu

### **2 VUODEN RAJOITETTU TAKUU**

Sage Appliances myöntää tälle tuotteelle kotitalouskäytössä määritetyillä alueilla 2 vuoden takuun ostopäivästä lukien. Takuu kattaa viat, jotka aiheutuvat valmistus- ja materiaalivirheistä. Takuuaikana Sage Appliances korjaa, vaihtaa tai hyvittää vialliset tuotteet (Sage Appliancesin harkinnan mukaan).

Kaikki lakisääteiset virhevastuuoikeudet ovat voimassa, eikä valmistajan myöntämä takuu vaikuta niihin. Täydelliset takuehdot ja lisätietoja takuupyynnön tekemisestä on osoitteessa [www.sageappliances.com](http://www.sageappliances.com).



# Muistiinpanoja



## Muistiinpanoja



## Muistiinpanoja

GBR

BRG Appliances Limited  
Unit 3.2, Power Road Studios,  
114 Power Road, London, W4 5PY  
Freephone (UK Landline): 0808 178 1650  
Mobile Calls (National Rate): 0333 0142 970

DEU

AUT

Sage Appliances GmbH  
Campus Fichtenhain 48, 47807 Krefeld,  
Deutschland  
Deutschland: 0800 505 3104  
Österreich: 0800 80 2551

FRA

Sage Appliances France SAS  
Siège social: 66 avenue des Champs  
Élysées – 75008 Paris  
879 449 866 RCS Paris  
France: 0800 903 235

IRE

Ireland  
1800 932 369

ITL

Italy  
800 909 773

BEL

Belgium  
0800 54 155

NLD

Netherlands  
0800 020 1741

LUX

Luxembourg  
0800 880 72

CHE

Switzerland  
0800 009 933

ESP

Spain  
0900 838 534

POR

Portugal  
0800 180 243

NO

Norway  
80 024 976

SE

Sweden  
0200 123 797

DK

Denmark  
080 820 827

FI

Finland  
0800 412 143

# Sage®

[www.sageappliances.com](http://www.sageappliances.com)

Registered in England & Wales No. 8223512  
Registered in Germany No. HRB 81309 (AG Düsseldorf)  
Registered in France No. 879 449 866 RCS

EN Due to continued product improvement, the products illustrated or photographed in this document may vary slightly from the actual product.

DEU Aufgrund unserer kontinuierlichen Produktverbesserungen kann die hier gezeigte Abbildung geringfügig vom tatsächlichen Produkt abweichen.

FRA En raison de leur amélioration continue, les produits représentés ou photographiés dans le présent document peuvent différer légèrement du produit réel.

ITL A causa del continuo miglioramento dei prodotti, il prodotto descritto o illustrato in questo documento può variare leggermente rispetto al prodotto reale.

NLD Vanwege voortdurende productverbeteringen, kunnen de afgebeelde producten in dit document licht afwijken van het eigenlijke product.

ESP Perfeccionamos nuestros productos continuamente, por lo que el artículo podría diferir ligeramente de la ilustración o la fotografía en este documento.

POR Devido à melhoria contínua dos produtos, os produtos ilustrados ou fotografados neste documento podem variar ligeiramente do produto real.

DK På grund af løbende produktudvikling kan de illustrerede eller fotograferede produkter i dette dokument variere en smule fra det faktiske produkt.

SE På grund av kontinuerlig produktförbättring kan produkterna som visas i illustrationerna och fotografierna i detta dokument skilja sig något från den faktiska produkten.

FI Jatkuvan tuotekehittelyn seurauksena kuvituksen tuotteet eivät välttämättä ole täysin samankaltaisia kuin varsinaisen tuote.

NO På grunn av kontinuerlig produktutvikling kan produktene som er vist eller avfotografert i dette dokumentet, variere noe fra det faktiske produktet.

Copyright BRG Appliances 2021

STM500 UG7 – A21